

[ОБЗОР](#)

[ПЕРСОНАЛИЗАЦИЯ](#)

[НАЙТИ ДИЛЕРА](#)

[ТЕСТ-ДРАЙВ В JAGUAR LAND ROVER EXPERIENCE](#)

[КОНФИГУРАТОРЫ](#)

# НОВЫЙ JAGUAR F-TYPE



THE ART OF PERFORMANCE\*







BY APPOINTMENT TO  
HIS MAJESTY THE KING  
MANUFACTURERS OF  
MOTOR VEHICLES  
JAGUAR LAND ROVER LIMITED  
COVENTRY



BY APPOINTMENT TO  
HIS MAJESTY THE KING  
MANUFACTURERS OF  
MOTOR VEHICLES  
JAGUAR LAND ROVER LIMITED  
COVENTRY



BY APPOINTMENT TO  
HIS MAJESTY THE KING  
MANUFACTURERS OF  
MOTOR VEHICLES  
JAGUAR LAND ROVER LIMITED  
COVENTRY



## ВОПЛОЩЕНИЕ СОВЕРШЕНСТВА

Каждый день мы стремимся добиться большего. Большого от себя. От наших автомобилей. Мы изобретаем, создаем, конструируем. Мы устанавливаем правила и сами же их нарушаем. Мы стремимся вперед. Мы ломаем рамки и стереотипы. Только так можно создать подлинное совершенство.

Jaguar. Воплощение совершенства.







## СОДЕРЖАНИЕ

### ВВЕДЕНИЕ

Концепция F-TYPE	06
F-TYPE — факты	08

### ДИЗАЙН

Экстерьер	10
Элементы отделки кузова	12
Светодиодные головные фары	14
Технологии в салоне	16
Неповторимый простор	18
Облегченные сиденья	20
Багажное отделение	22

### ПРОИЗВОДИТЕЛЬНОСТЬ

Двигатели	24
Двигатель i4	25
Двигатели V6	26
Двигатели V8	28
Облегченная алюминиевая конструкция	30
Шасси и подвеска	32
Усовершенствованная аэродинамика	34
Экстремальные испытания	36

### ТЕХНОЛОГИИ ДЛЯ ВОЖДЕНИЯ

Улучшенная динамика	38
Режим Dynamic и система динамики с изменяемыми настройками	40
Усовершенствованная технология силовой передачи	42
Динамическое распределение крутящего момента на колесо	44
Устойчивость и управляемость	46
Тормозные системы Performance	48

### ТЕХНОЛОГИИ INCONTROL

Мультимедиа и связь	50
Система Touch Pro и пакет опций Connect Pro	52
Аудиосистема	54

### БЕЗОПАСНОСТЬ

Передовые системы помощи водителю	56
-----------------------------------	----

### F-TYPE специальной серии 400 SPORT

	58
--	----

### F-TYPE SVR

Подразделение Special Vehicle Operations	60
Концепция F-TYPE SVR	62
Аэродинамика F-TYPE SVR	64
Облегченные элементы F-TYPE SVR	66
Салон F-TYPE SVR	68

### ПЕРСОНАЛИЗАЦИЯ

F-TYPE — ваш выбор	70
Выберите двигатель	72
Выберите комплектацию	74
Выберите опции	78
Выберите цвет	86
Выберите диски и тормозную систему	88
Выберите интерьер	90
Выберите аксессуары Jaguar	104
Технические характеристики	108
Габариты	110

### МИР JAGUAR

Jaguar Experience	112
Мир Jaguar	114
Глоссарий и юридическая информация	116



Сканируйте, чтобы узнать о F-TYPE больше.

НА ИЗОБРАЖЕНИИ: F-TYPE R-DYNAMIC AWD ЦВЕТА SILICON SILVER С УСТАНОВЛЕННЫМИ ОПЦИЯМИ ПРЕДСТАВЛЕНЫ АВТОМОБИЛИ JAGUAR ИЗ ОБЩЕГО МОДЕЛЬНОГО РЯДА. СПЕЦИФИКАЦИИ, ОПЦИИ И ИХ ДОСТУПНОСТЬ ЗАВИСЯТ ОТ РЫНКА. УТОЧНЯЙТЕ ИНФОРМАЦИЮ У ОФИЦИАЛЬНОГО ДИЛЕРА JAGUAR.





ОБЗОР

ПЕРСОНАЛИЗАЦИЯ

НАЙТИ ДИЛЕРА

ТЕСТ-ДРАЙВ В JAGUAR LAND ROVER EXPERIENCE

КОНФИГУРАТОРЫ

## ВВЕДЕНИЕ КОНЦЕПЦИЯ F-TYPE

Новая модель Jaguar F-TYPE дополнила легендарную линейку мощных, маневренных и оригинальных спортивных автомобилей. Невероятная производительность, великолепная управляемость и технологии превращают управление вашим Jaguar F-TYPE в исключительное удовольствие.

Лучшие инновационные решения, благодаря которым F-TYPE стал еще совершеннее, выделяют эту модель среди других. Теперь автомобили могут оснащаться самым эффективным двигателем из доступных для F-TYPE: 2,0-литровым бензиновым Ingenium мощностью 300 л. с. с нагнетателем. В стандартное оборудование входит самая современная на данный момент информационно-развлекательная система Jaguar InControl Touch Pro с 8-дюймовый сенсорным экраном, улучшенными навигационными опциями и 10 Гб памяти. Благодаря пакету опций Connect Pro ваши коммуникационные возможности будут выведены на новый уровень, а широкий выбор приложений InControl Apps сделают поездку быстрее и приятнее. Также доступен ряд новых функций систем помощи при вождении, которые будут обеспечивать вашу безопасность во время движения.

Новые светодиодные фары помогают водителям лучше различать окружающие объекты и обеспечивают освещение, максимально приближенное к дневному. Благодаря обновленной отделке салона F-TYPE сегодня поражает своим дизайном не меньше, чем в 2013 году, когда этот автомобиль стал победителем World Car Awards в номинации Design of the Year («Дизайн года»). В салоне установлены новые облегченные сиденья. Это позволило снизить вес автомобиля и освободить дополнительное пространство. Кроме того, мы добавили новые варианты отделки, которые расширяют возможности персонализации интерьера. Стоит отметить и автомобили F-TYPE специальной серии 400 SPORT, оснащаемые 3,0-литровым двигателем V6 мощностью 400 л. с. и эксклюзивными элементами отделки кузова и салона.

F-TYPE — настоящее воплощение совершенства.

НА ИЗОБРАЖЕНИИ: F-TYPE R-DYNAMIC ЦВЕТА SILICON SILVER С 2,0-ЛИТРОВЫМ БЕНЗИНОВЫМ ДВИГАТЕЛЕМ I4 И УСТАНОВЛЕННЫМИ ОПЦИЯМИ





ОБЗОР	ПЕРСОНАЛИЗАЦИЯ	НАЙТИ ДИЛЕРА
	ТЕСТ-ДРАЙВ В JAGUAR LAND ROVER EXPERIENCE	КОНФИГУРАТОРЫ

### ПОЛНЫЙ ПРИВОД

Система полного привода, примененная в F-TYPE, сочетает маневренность и особенности реагирования, характерные для заднего привода, с высоким уровнем безопасности и надежным сцеплением с дорожным покрытием. При нормальных условиях F-TYPE использует преимущественно задний привод, чтобы обеспечить высокую точность управления и устойчивость. Однако при необходимости эта система быстро перераспределяет крутящий момент на переднюю ось, благодаря чему F-TYPE в любых условиях демонстрирует отличную управляемость.

## F-TYPE – ФАКТЫ

Изысканный дизайн, превосходные ходовые качества, мгновенный отклик, высокая маневренность и передовые технологии. F-TYPE позволяет получить по-настоящему незабываемые впечатления от вождения.

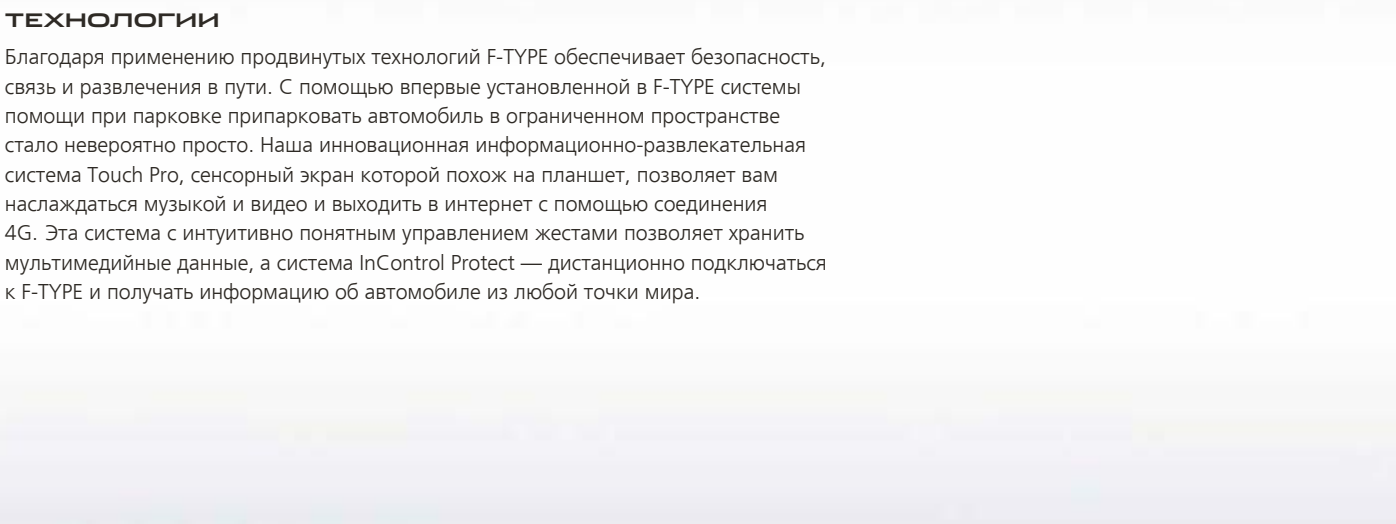

### ТЕХНОЛОГИИ

Благодаря применению продвинутых технологий F-TYPE обеспечивает безопасность, связь и развлечения в пути. С помощью впервые установленной в F-TYPE системы помощи при парковке припарковать автомобиль в ограниченном пространстве стало невероятно просто. Наша инновационная информационно-развлекательная система Touch Pro, сенсорный экран которой похож на планшет, позволяет вам наслаждаться музыкой и видео и выходить в интернет с помощью соединения 4G. Эта система с интуитивно понятным управлением жестами позволяет хранить мультимедийные данные, а система InControl Protect — дистанционно подключаться к F-TYPE и получать информацию об автомобиле из любой точки мира.

### ИНТЕРЬЕР

В дизайне салона F-TYPE идеально сочетаются роскошь и удобство для водителя. Новые компактные сиденья с облегченным каркасом из магниевого сплава обеспечивают улучшенную боковую поддержку и весят на 8 кг\* меньше, чем модели предыдущего поколения. Благодаря рулевому колесу измененной конструкции, а также отделке спортивного салона цвета Siena Tan, интерьер F-TYPE не уступает по выразительности экстерьеру.

### ДИЗАЙН

2,0-литровый 4-цилиндровый бензиновый двигатель Ingenium мощностью 300 л. с. с турбонаддувом демонстрирует прекрасный баланс мощности и топливной экономичности. Низкоинерционный турбокомпрессор типа Twin Scroll дополнен шариковыми подшипниками с пониженным трением и колесом комбинированной турбины, что гарантирует моментальную подачу мощности и высокую эффективность. Благодаря повышенной аэродинамической эффективности турбокомпрессора двигатель обеспечивает стремительное ускорение и максимальный крутящий момент 400 Н·м при 1500–4500 об/мин.

### МОЩНЫЙ ДВИГАТЕЛЬ С НАГНЕТАТЕЛЕМ

Все двигатели, устанавливаемые на F-TYPE, оснащены нагнетателем типа Twin Vortex для уменьшения провала тяги при ускорении. Моментальный отклик на нажатие педали газа, быстрое развитие мощности и высокий крутящий момент при любых оборотах двигателя. Новейший двигатель с такой технологией — V8, устанавливаемый на F-TYPE SVR и делающий эту модель самым быстрым и мощным серийным автомобилем Jaguar.

### УПРАВЛЯЕМОСТЬ И МАНЕВРЕННОСТЬ

Владельцам F-TYPE доступен широкий ассортимент технологий, позволяющих оптимизировать управляемость и маневренность. К ним относятся: система динамического распределения крутящего момента, подвеска с технологией Adaptive Dynamics™ и активный дифференциал с электронным управлением†.

\* Приведенное значение получено при сопоставлении с сиденьями Performance.  
 \*\* В зависимости от двигателя. † Доступно только для комплектаций F-TYPE R и F-TYPE SVR.  
 НА ИЗОБРАЖЕНИИ: F-TYPE R ЦВЕТА YULONG WHITE С УСТАНОВЛЕННЫМИ ОПЦИЯМИ





## ДИЗАЙН ЭКСТЕРЬЕР

### ▶ ВЫРАЗИТЕЛЬНЫЙ ДИЗАЙН

«Каждый элемент дизайна должен рассказывать свою историю. Линии кузова F-TYPE имеют свое начало, направление и завершение. Наша цель — сделать каждую из них выразительной и эстетичной, выбрать правильные пропорции и создать дизайн, который не потеряет своей актуальности», —

**Ян Каллум, директор по дизайну Jaguar.**

Элегантные пропорции. Изящные линии. Неподвластный времени, выразительный и инновационный — этот автомобиль сочетает в себе все черты истинного Jaguar.

Некоторые считают понятие «превосходный дизайн» субъективным, но мы с уверенностью утверждаем, что красота F-TYPE — подлинное воплощение совершенства.

НА ИЗОБРАЖЕНИИ: F-TYPE R-DYNAMIC AWD ЦВЕТА SILICON SILVER С УСТАНОВЛЕННЫМИ ОПЦИЯМИ





## ЭЛЕМЕНТЫ ОТДЕЛКИ КУЗОВА

**▶ ДИНАМИЧНЫЙ ОБЛИК**

Изящная вертикальная линия кузова F-TYPE поднимается вверх от переднего спойлера и продолжается удлиненными фарами, подчеркивая элегантность автомобиля. Затем она огибает переднее колесо, опускаясь в районе двери, и завершается у выразительной и рельефной задней колесной арки. Будь то купе или кабриолет, F-TYPE не позволит вам сомневаться: этот мощный спортивный автомобиль — лучший представитель своего семейства на данный момент.

НА ИЗОБРАЖЕНИИ (СЛЕВА): F-TYPE R-DYNAMIC AWD ЦВЕТА SILICON SILVER С УСТАНОВЛЕННЫМИ ОПЦИЯМИ  
НА ИЗОБРАЖЕНИИ (СПРАВА): F-TYPE ЦВЕТА INDUS SILVER С УСТАНОВЛЕННЫМИ ОПЦИЯМИ

Он выглядит так, как будто сам ветер создал его форму, но это заслуга новейших методик аэродинамического компьютерного моделирования, разработанных Jaguar Land Rover. Передний сплиттер под решеткой радиатора и задние диффузоры контролируют поток воздуха под днищем автомобиля, а выдвигающийся задний спойлер\* автоматически поднимается на высоких скоростях, увеличивая прижимную силу и сокращая сопротивление. Даже ручки дверей складываются, когда в них нет необходимости, обеспечивая тем самым отсутствие препятствий для воздушного потока вдоль боковых поверхностей F-TYPE.

\* Опция для F-TYPE SVR.



# СВЕТОДИОДНЫЕ ГОЛОВНЫЕ ФАРЫ

[ДИЗАЙН](#) | [КАЧЕСТВО ОСВЕЩЕНИЯ](#)



F-TYPE выделяется даже в темное время суток. Новые светодиодные головные фары\* со светодиодными дневными ходовыми огнями в форме буквы «J» настолько же эффективны, насколько эффектны. Эти фары освещают гораздо большее пространство, чем модели предыдущего поколения, и обеспечивают сфокусированный пучок света, яркость которого приближена к дневному освещению. Благодаря этому водитель значительно легче распознает окружающие объекты и меньше устает.

Доступная в качестве опции функция автоматического включения фар и переключения фар дальнего света автоматически переводит фары в режим ближнего света при обнаружении других автомобилей, обеспечивая тем самым еще более высокий уровень безопасности и комфорта. Элементы в форме буквы «J» дополняют выразительный облик головных фар. Яркая линия по контуру каждой фары делает F-TYPE узнаваемым, подчеркивая мощный и выразительный дизайн этого автомобиля.

\* Опция для F-TYPE. Стандартное оборудование для F-TYPE R-Dynamic, F-TYPE R и F-TYPE SVR.  
 НА ИЗОБРАЖЕНИИ: F-TYPE R-DYNAMIC AWD ЦВЕТА SILICON SILVER С УСТАНОВЛЕННЫМИ ОПЦИЯМИ

Светодиодные фары оснащены системой адаптивного головного освещения. Она автоматически обеспечивает оптимальное качество освещения, адаптируя луч фар ближнего света в зависимости от скорости автомобиля и погодных условий.

### Городской режим

Более широкий по сравнению со стандартным луч фар ближнего света. Цель этого режима — помочь вам замечать пешеходов и повороты на территориях с плотной застройкой.

### Загородный режим

Луч фар ближнего света дополнительно сужен и удлинен, по сравнению с городским режимом. Это обеспечивает лучшее освещение при поездках за городом.

### Режим шоссе

Луч фар ближнего света длиннее и уже, чем в загородном режиме. Это улучшает видимость на большом расстоянии. Луч фар ближнего света поднимается, чтобы увеличить протяженность освещаемого участка дороги.

### Режим плохой погоды

Яркость фар ближнего света регулируется таким образом, чтобы одновременно минимизировать количество бликов и обеспечить хорошую видимость. Этот режим включается при непрерывной работе стеклоочистителей.





## ТЕХНОЛОГИИ В САЛОНЕ

**ОРИЕНТАЦИЯ НА ВОДИТЕЛЯ** | **ИНТУИТИВНО ПОНЯТНЫЙ ДИЗАЙН**

В F-TYPE вы становитесь единым целым со своим автомобилем. Каждый аспект конфигурации 1+1 призван усилить этот контакт. Это ощущение дарит вам непередаваемые впечатления от вождения.

Панель приборов спроектирована таким образом, чтобы обеспечивать хорошую видимость и не отвлекать водителя от управления автомобилем, а сиденья расположены близко к центру тяжести, что помогает еще лучше «почувствовать» автомобиль. На низкой панели отсутствуют лишние элементы, благодаря чему водитель может сосредоточиться на дороге.

Активный центральный воздухозаборник, входящий в состав улучшенной системы климат-контроля, скрывает две вентиляционные решетки, которые автоматически выдвигаются из приборной панели, когда это необходимо, и убираются, когда необходимость в них пропадает.

F-TYPE оборудован удобным 8-дюймовым сенсорным экраном, позволяющим управлять всеми функциями информационно-развлекательной системы Touch Pro. Система мгновенно реагирует на прикосновения и жесты и позволяет с легкостью управлять навигацией, аудиосистемой, телефоном, климат-контролем и функциями помощи водителю.

НА ИЗОБРАЖЕНИИ: F-TYPE R-DYNAMIC AWD, ОСНАЩЕННЫЙ СИДЕНЬЯМИ PERFORMANCE С ОТДЕЛКОЙ КОЖЕЙ ПРЕМИУМ-КЛАССА ЦВЕТА EBONY С КОНТРАСТНОЙ ОТСТРОЧКОЙ ЦВЕТА IVORY, С УСТАНОВЛЕННЫМИ ОПЦИЯМИ





## НЕПОВТОРИМЫЙ ПРОСТОР

▶ БЕЗУПРЕЧНОЕ МАСТЕРСТВО | 
 ТОЧНОЕ ПЛАНИРОВАНИЕ ПРОСТРАНСТВА

Мы проектируем салоны наших автомобилей таким образом, чтобы ничто в них не мешало водителю получать удовольствие от вождения. В отличающемся безупречным мастерством исполнения салоне F-TYPE вы всегда будете ощущать уют и комфорт. Мы внесли небольшие изменения в оформление, чтобы придать дизайну более изысканный характер, одновременно сделав его максимально удобным для водителя. Наши специалисты уделили внимание каждому элементу. Усовершенствования коснулись даже мельчайших деталей, например, мы снабдили двери и рулевое колесо хромированными вставками, подчеркивающими роскошь отделки.

Салоны всех F-TYPE выполнены в характерном для Jaguar британском стиле, которому вы сможете добавить неповторимую индивидуальность. Подчеркните дизайн стильной отстрочкой и роскошными материалами, например, кожей и замшей премиум-класса, а также сочетанием цветов Ebony, Pimento, Ivory и Siena Tan. Придать своему F-TYPE уникальность и сделать его по-настоящему идеальным спортивным автомобилем очень просто.

НА ИЗОБРАЖЕНИИ: F-TYPE R-DYNAMIC AWD, ОСНАЩЕННЫЙ СИДЕНЬЯМИ PERFORMANCE С ОТДЕЛКОЙ КОЖЕЙ ПРЕМИУМ-КЛАССА ЦВЕТА EBONY С КОНТРАСТНОЙ ОТСТРОЧКОЙ ЦВЕТА IVORY, С УСТАНОВЛЕННЫМИ ОПЦИЯМИ





## ОБЛЕГЧЕННЫЕ СИДЕНЬЯ

➤ СНИЖЕНИЕ ВЕСА | КОМФОРТ И ПОДДЕРЖКА

Для F-TYPE были разработаны новые сиденья Sport и Performance в спортивном стиле. Облегченная конструкция из магниевого сплава позволила снизить вес более чем на 8 кг\* по сравнению с комплектом сидений в предыдущей модели. Благодаря лаконичной обтекаемой форме сиденья занимают меньше места, что позволило расширить диапазон регулировок их положения. Сиденья Performance обеспечивают улучшенную боковую поддержку при динамичной езде и могут оснащаться дополнительной функцией вентиляции для большего комфорта.

\* Приведенное значение получено при сопоставлении с сиденьями Performance. Спортивные сиденья являются стандартным оборудованием для комплектаций F-TYPE и F-TYPE R Dynamic. Сиденья Performance являются стандартным оборудованием для комплектаций F-TYPE R и F-TYPE SVR и опцией для F-TYPE и F-TYPE R-Dynamic.

НА ИЗОБРАЖЕНИЯХ ВВЕРХУ И СПРАВА: F-TYPE R-DYNAMIC AWD, ОСНАЩЕННЫЙ СИДЕНЬЯМИ PERFORMANCE С ОТДЕЛКОЙ КОЖЕЙ ПРЕМИУМ-КЛАССА ЦВЕТА EBONY С КОНТРАСТНОЙ ОТСТРОЧКОЙ ЦВЕТА IVORY, С УСТАНОВЛЕННЫМИ ОПЦИЯМИ





## БАГАЖНОЕ ОТДЕЛЕНИЕ

**408 ЛИТРОВ** | **ОПЦИОНАЛЬНАЯ ДВЕРЬ БАГАЖНОГО ОТДЕЛЕНИЯ С ЭЛЕКТРОПРИВОДОМ\***

Багажное отделение спортивного автомобиля F-TYPE Coupé отлично подходит для решения повседневных задач. По своему объему, который может достигать 408 литров (или 207 литров у F-TYPE Convertible), оно сопоставимо с багажниками «семейных» автомобилей с кузовом хэтчбек. Как видите, в F-TYPE Coupé точно хватит места для нескольких больших чемоданов, поэтому на нем можно смело поехать куда-нибудь на выходные. Дополнительная функция электропривода\* упрощает доступ, позволяя открывать и закрывать дверь багажного отделения нажатием кнопки.

\* Только для Coupé.  
НА ИЗОБРАЖЕНИИ: F-TYPE ЦВЕТА INDUS SILVER И F-TYPE R-DYNAMIC AWD ЦВЕТА SILICON SILVER С УСТАНОВЛЕННЫМИ ОПЦИЯМИ



## ПРОИЗВОДИТЕЛЬНОСТЬ ДВИГАТЕЛЕЙ

### ▶ ВИСОКОПРОИЗВОДИТЕЛЬНЫЕ ДВИГАТЕЛИ

### ▶ МАНЕВРЕННОСТЬ И МОЩНОСТЬ

Все устанавливаемые на F-TYPE двигатели обеспечивают высокий крутящий момент и практически моментальную отдачу мощности.

2,0-литровый 4-цилиндровый бензиновый двигатель Ingenium мощностью 300 л. с. с турбонаддувом позволяет F-TYPE демонстрировать превосходную динамичность. Этот инновационный и невероятно эффективный двигатель поможет насладиться процессом управления. Он дополнит нашу высокотехнологичную линейку двигателей с нагнетателями: 3,0-литровый V6 (340 л. с.), 3,0-литровый V6 (380 л. с.), 5,0-литровый V8 (550 л. с.) и 5,0-литровый V8 (575 л. с.)

Все F-TYPE оборудованы активной спортивной выхлопной системой, за счет чего работа двигателя сопровождается эффектным звуком, громкость которого постепенно нарастает и в определенный момент достигает своего пика — совсем как у гоночных автомобилей. Выхлопная система отслеживает положение дроссельной заслонки, скорость и число оборотов двигателя и при необходимости открывает активные клапаны. Благодаря этому выпрямляется траектория движения выходящих через открытые клапаны отработанных газов, а звук вашего автомобиля становится мощным и властным. Активная выхлопная система с возможностью отключения позволяет вам по своему желанию открывать выпускные клапаны, чтобы насладиться мощным ревом двигателя F-TYPE на любых оборотах.

Все автомобили F-TYPE оснащаются интеллектуальной системой остановки/запуска двигателя «Стоп/Старт», отличающейся высокой скоростью реакции и позволяющей существенно сократить расход топлива при вождении в городских условиях.



### ДВИГАТЕЛЬ i4

## 0-100 км/ч за 5,7 с и более

2,0-ЛИТРОВЫЙ ДВИГАТЕЛЬ i4 С ТУРБОНАДДУВОМ		300 л.с.
Доступны для		F-TYPE and F-TYPE R-DYNAMIC
Число цилиндров / клапанов на цилиндр		4/4
Диаметр / ход поршня	мм	83/92,4
Рабочий объем	см³	1997
Максимальная мощность	л.с.	300
Максимальный крутящий момент	Н·м	400
Сжатие	коэфф.1	9,5

\* Опция для F-TYPE, стандартное оборудование для F-TYPE R-Dynamic, F-TYPE R и F-TYPE SVR.

## ДВИГАТЕЛИ i4

### ▶ 2,0-ЛИТРОВЫЙ 4-ЦИЛИНДРОВЫЙ ДВИГАТЕЛЬ МОЩНОСТЬЮ 300 Л. С.

Высокопроизводительный 2,0-литровый 4-цилиндровый бензиновый двигатель Ingenium мощностью 300 л. с. с турбонаддувом обеспечивает 400 Н·м крутящего момента, а также невероятную топливную экономичность и управляемость.

- потери на колебания воздушного потока во впускном трубопроводе. Это позволяет двигателю «дышать» максимально эффективно, оптимизируя мощность и крутящий момент.
- Система CVVL работает в сочетании с функцией независимого двойного изменения фаз газораспределения для невероятной эксплуатационной гибкости. Результат — улучшенная передача мощности и топливная эффективность во всем диапазоне частоты оборотов.
- Двигатель развивает крутящий момент 400 Н·м в диапазоне от 1500 до 4500 оборотов в минуту, что гарантирует динамичное ускорение и уверенный обгон.
- Турбокомпрессор типа Twin Scroll дополнен коллектором, что повышает передачу энергии на турбину, позволяет устранить турбоямы и улучшить отклик двигателя.
- Турбокомпрессор типа Twin Scroll оснащается керамическими шариковыми подшипниками для снижения трения и улучшения отклика двигателя.

## РАСПОЛОЖЕННАЯ ПО ЦЕНТРУ ВЫХЛОПНАЯ ТРУБА

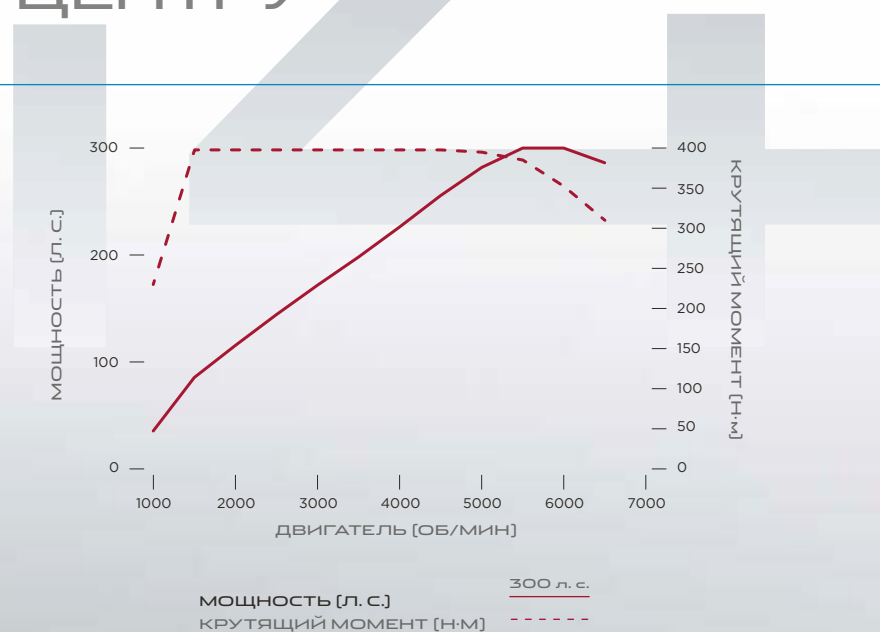

НА ИЗОБРАЖЕНИИ: F-TYPE R-DYNAMIC ЦВЕТА YULONG WHITE С УСТАНОВЛЕННЫМИ ОПЦИЯМИ



## ДВИГАТЕЛИ V6

[▶ 3,0-ЛИТРОВЫЙ V6 \[340 Л. С.\]](#) | [3,0-ЛИТРОВЫЙ V6 \[380 Л. С.\]](#)

3,0-литровый бензиновый двигатель V6 с нагнетателем обеспечивает до 460 Н·м крутящего момента для уверенного и динамичного движения.

- Нагнетатель типа Roots Twin Vortex обеспечивает линейную подачу мощности и максимально быстрый отклик.
- Система направленного прямого впрыска тщательно контролирует топливно-воздушную смесь в камере, что способствует наиболее полному ее сгоранию и получению максимального количества энергии. Это обеспечивает высокую мощность, сокращение расхода топлива и объема выбросов.

- Этот двигатель также оснащен двойной системой независимого регулирования фаз газораспределения, которая управляет впускным и выпускным клапанами, а также облегченными поршнями с кольцами сверхнизкого трения. Вместе эти решения позволили добиться необычайной производительности и эффективности.
- Система двойных балансирных валов противоположного вращения призвана обеспечить невероятные ходовые характеристики. Она позволяет обеспечить исключительно плавную передачу мощности двигателя.



### ДВИГАТЕЛИ V6

0-100 км/ч за 4,9 с и более

3,0 -ЛИТРОВЫЙ ДВИГАТЕЛЬ V6 С НАГНЕТАТЕЛЕМ	340 Л. С.	380 Л. С.
Доступны для	F-TYPE и F-TYPE R-DYNAMIC	
Число цилиндров / клапанов на цилиндр	6/4	6/4
Диаметр / ход поршня	мм 84,5/89	84,5/89
Рабочий объем	см <sup>3</sup> 2995	2995
Максимальная мощность	л. с. 340	380
Максимальный крутящий момент	Н·м 450	460
Сжатие	коэфф.: 1 10,5	10,5

## РАСПОЛОЖЕННЫЕ ПО ЦЕНТРУ ДВОЙНЫЕ ВЫХЛОПНЫЕ ТРУБЫ

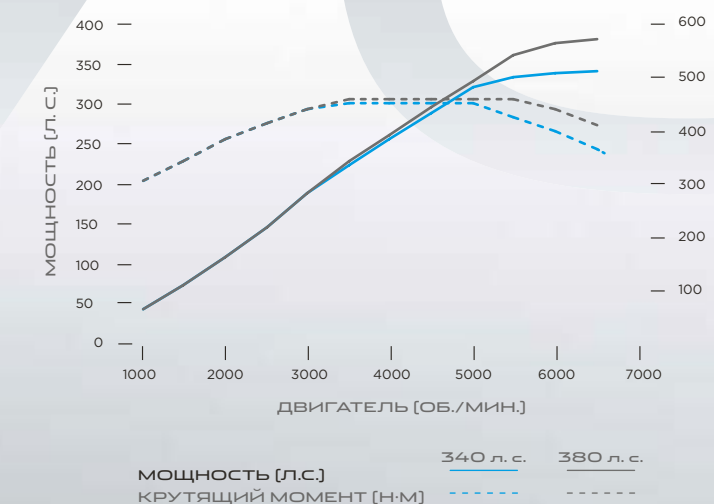

Указанные значения являются результатом официальных испытаний в соответствии со стандартами ЕС и приводятся исключительно для сравнения. Фактические значения могут отличаться от приведенных.

НА ИЗОБРАЖЕНИИ: F-TYPE ЦВЕТА YULONG WHITE С УСТАНОВЛЕННЫМИ ОПЦИЯМИ



## ДВИГАТЕЛИ V8

➤ [5,0-ЛИТРОВЫЙ V8 \(550 Л. С.\)](#) | [5,0-ЛИТРОВЫЙ V8 \(575 Л. С.\)](#)

5,0-литровый бензиновый двигатель V8 с нагнетателем обеспечивает до 700 Н·м крутящего момента и потрясающие ходовые характеристики.

- Компактный двигатель V8 изготавливается из алюминия и отличается невероятно низким уровнем внутреннего трения.
- Двигатель оптимизирован для работы с современной системой управления от компании Bosch. Многоканальная система впрыска с направленным распылением обеспечивает прямой впрыск топлива под высоким давлением.

- Двигатель комплектуется системой Twin Vortex System (TVS) шестого поколения, обеспечивающей оптимальный отвод тепла и комфортный уровень шума. Нагнетатель полностью реализует дополнительные возможности 5,0-литрового двигателя, организуя передачу крутящего момента так, чтобы подача мощности была плавной и эффективной.



### ДВИГАТЕЛИ V8

0-100 км/ч за 3,7 с и более

5,0-ЛИТРОВЫЙ ДВИГАТЕЛЬ V8 С НАГНЕТАТЕЛЕМ	550 Л. С.	575 Л. С.
Доступны для	F-TYPE R	F-TYPE SVR
Число цилиндров / клапанов на цилиндр	8/4	8/4
Диаметр / ход поршня	мм 92,5/93	92,5/93
Рабочий объем	см <sup>3</sup> 5000	5000
Максимальная мощность	л. с. 550	575
Максимальный крутящий момент	Н·м 680	700
Сжатие	коэфф.: 1 9,5	9,5

## РАСПОЛОЖЕННЫЕ ПО БОКАМ СДВОЕННЫЕ ВЫХЛОПНЫЕ ТРУБЫ

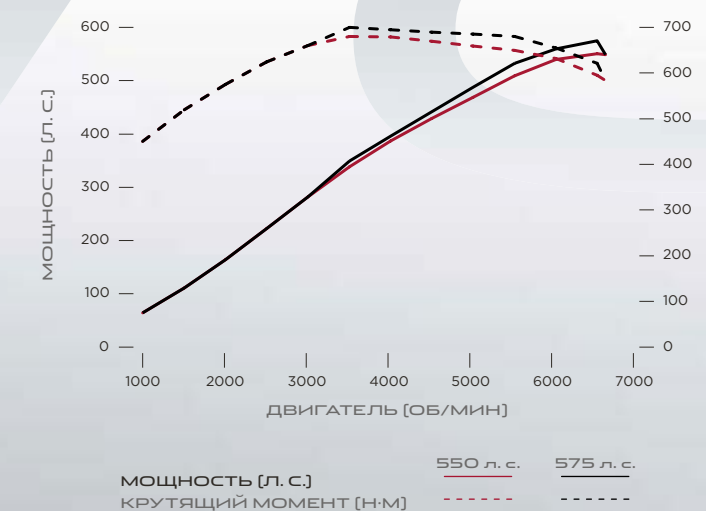

НА ИЗОБРАЖЕНИИ: F-TYPE R ЦВЕТА YULONG WHITE С УСТАНОВЛЕННЫМИ ОПЦИЯМИ



## ОБЛЕГЧЕННАЯ АЛЮМИНИЕВАЯ КОНСТРУКЦИЯ

➤ **КРЕПКОСТЬ И ПРОЧНОСТЬ** | **ВЫСОКИЕ ПОКАЗАТЕЛИ ОТНОШЕНИЯ МОЩНОСТИ И КРУТЯЩЕГО МОМЕНТА К МАССЕ**



Легкий алюминиевый кузов прочной и жесткой конструкции — идеальная платформа для спортивного автомобиля. Мы первыми внедрили эту технологию более десяти лет назад и расширяем ее границы сегодня. Она воплощает в себе все аспекты функциональности, динамики и эмоциональности, которые отличают F-TYPE. Прочная и жесткая конструкция — это устойчивая платформа, которая обеспечивает точность и гибкость управления и, вместе с идеально настроенной ходовой частью, гарантирует надежную связь и информативность реагирования автомобиля. Облегченные алюминиевые панели соединены между собой сверхпрочным адгезивом и заклепками из борсодержащей стали с цинковым покрытием, которые спрессовывают склеивающее вещество, обеспечивая герметичность, а также невероятную прочность и жесткость. Кузов F-TYPE точно соответствует линейке мощных двигателей. Именно это сочетание создает исключительные показатели отношения мощности и крутящего момента к массе, которые определяют динамические характеристики настоящего спортивного автомобиля.

Наружные панели изготовлены из специально разработанных сплавов. Эти сплавы обладают не только прочностью, но и большей пластичностью, позволяя создавать панели кузова, отличающиеся точностью и выразительностью линий. При создании моделей Соурé применяется одна из самых продвинутых технологий прессования в отрасли автомобилестроения. Она позволяет добиться более четко очерченных линий с невероятно красивым непрерывным контуром, берущим начало у передней стойки и заканчивающимся возле задней кромки крыла. Такое сочетание высококачественных материалов и инновационных технологий обладает двумя преимуществами: во-первых, оно позволяет воспроизвести элегантные и мастерски исполненные линии F-TYPE именно так, как их задумывали дизайнеры; во-вторых, помогает создать автомобиль с невероятно прочной конструкцией.

НА ИЗОБРАЖЕНИИ: F-TYPE ЦВЕТА INDUS SILVER С УСТАНОВЛЕННЫМИ ОПЦИЯМИ





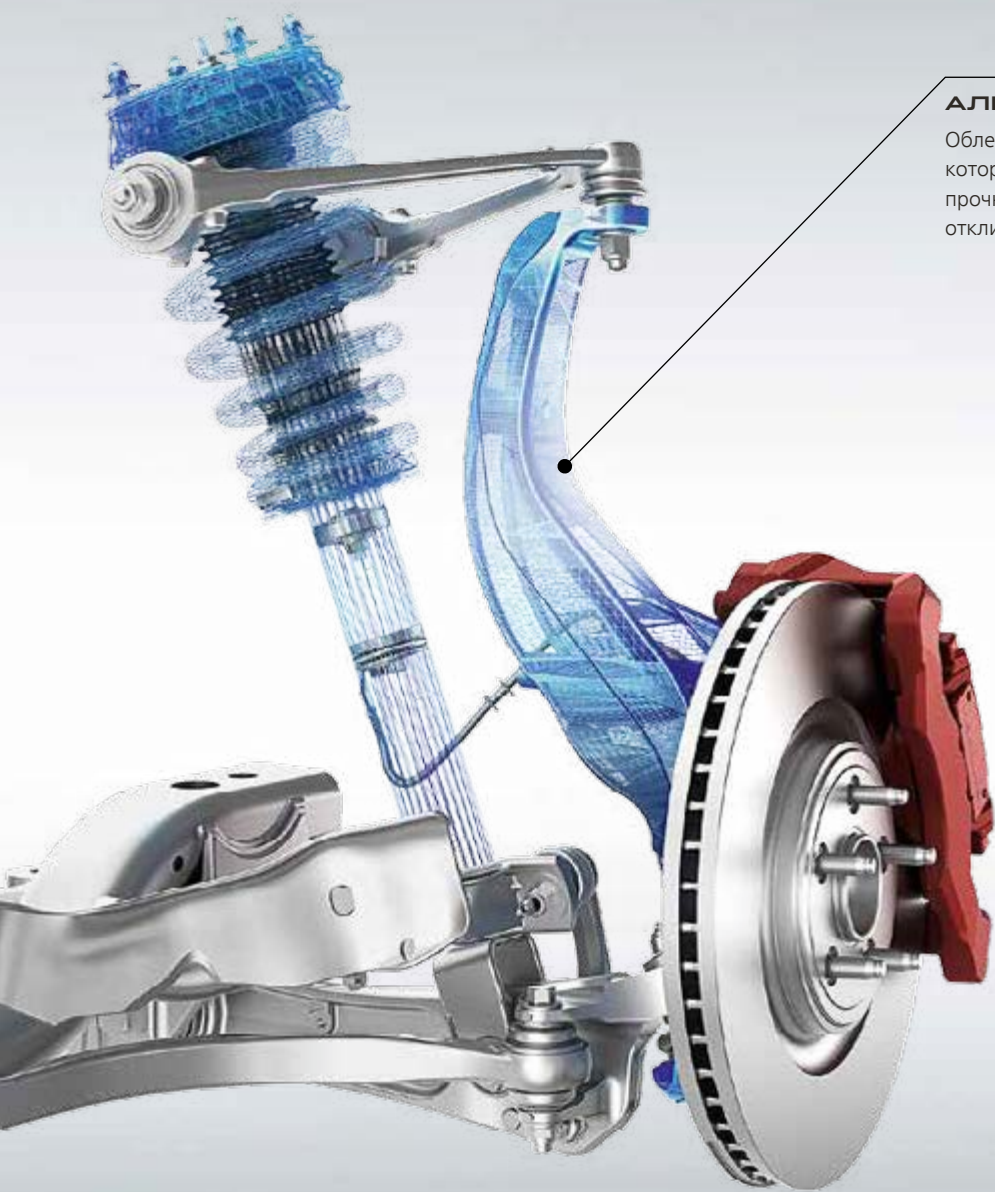

#### АЛЮМИНИЕВЫЕ КУЛАКИ ПОДВЕСКИ

Облегченные алюминиевые кулаки передней и задней подвески, которые были спроектированы для оптимизации жесткости и прочности, помогают улучшить маневренность и информативность отклика F-TYPE.

## ШАССИ И ПОДВЕСКА

➤ УПРАВЛЯЕМОСТЬ И КОМФОРТ | ДИНАМИЧНОСТЬ И ИЗЯЩЕСТВО

Легкая алюминиевая конструкция F-TYPE — надежная платформа, позволяющая кованой алюминиевой двухрычажной подвеске контролировать автомобиль. Оптимальная компоновка амортизаторов создает идеальное сочетание динамики и экономичности, поддерживая безупречный баланс управляемости, маневренности и отзывчивости автомобиля на действия системы управления.

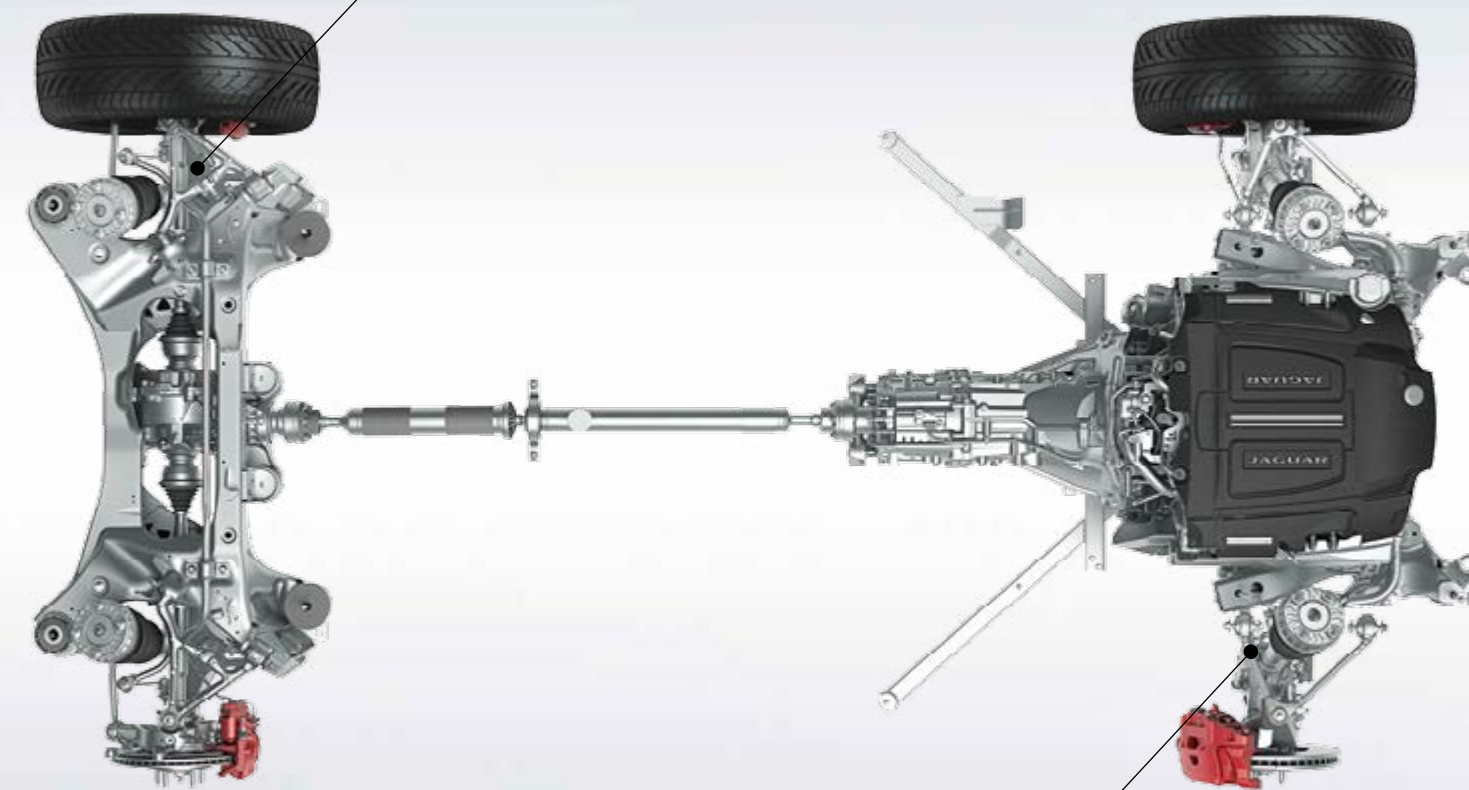

#### ТЕХНОЛОГИЯ ADAPTIVE DYNAMICS

Подвеска с технологией Adaptive Dynamics — стандартное оборудование для автомобилей с двигателями V6 объемом 3,0 литра (380 л. с.) и V8 объемом 5,0 литров. Она обеспечивает отличную динамику и управляемость. Прогнозируя движение F-TYPE за счет измерения скорости движения кузова и угловой скорости (100 раз в секунду) и положения рулевого колеса (500 раз в секунду), система регулирует жесткость каждого амортизатора.

#### ПОДВЕСКА

Благодаря своей конструкции кованая алюминиевая двухрычажная подвеска F-TYPE, в которой, по мнению специалистов Jaguar, реализована одна из лучших возможных конфигураций систем подвески, обеспечивает высокую маневренность и точность управления.



## УСОВЕРШЕНСТВОВАННАЯ АЭРОДИНАМИКА

➤ **НИЗКОЕ СОПРОТИВЛЕНИЕ  
И ВЫСОКАЯ СТАБИЛЬНОСТЬ** | **ВЫДВИГАЮЩИЙСЯ  
ЗАДНИЙ СПОЙЛЕР**

Дизайн кузова F-TYPE определяется аэродинамическими характеристиками, благодаря которым снижается подъемная сила и достигается великолепная устойчивость на высоких скоростях. Даже ручки дверей могут убираться, чтобы обеспечить отсутствие препятствий для воздушного потока вдоль боковых поверхностей. Выдвигающийся задний спойлер\* автоматически поднимается на высоких скоростях и способен уменьшить подъемную силу на 120 кг. Передний сплиттер под решеткой радиатора регулирует воздушный поток под автомобилем, а четко очерченная хвостовая часть способствует резкому разделению воздушных масс на низких скоростях. Благодаря этому улучшается управляемость и повышается стабильность.

\* Опция для F-TYPE SVR.  
НА ИЗОБРАЖЕНИИ: F-TYPE R ЦВЕТА YULONG WHITE С УСТАНОВЛЕННЫМИ ОПЦИЯМИ





## 1413 ЛИТРОВ

ПЕРЕРАБОТАННОЙ ВОДЫ В МИНУТУ  
ВЫЛИВАЛОСЬ НА КАЖДЫЙ АВТОМОБИЛЬ, ЧТОБЫ УБЕДИТЬСЯ  
В ТОМ, ЧТО F-TYPE ВЫДЕРЖИТ ЛЮБУЮ НЕПОГОДУ

## 10 000 000 ЧАСОВ

ВИРТУАЛЬНОГО ТЕСТИРОВАНИЯ ПОДТВЕРДИЛИ УМЕНЬШЕНИЕ  
ВРЕДНОГО ВОЗДЕЙСТВИЯ НА ОКРУЖАЮЩУЮ СРЕДУ БЛАГОДАРЯ  
ЗНАЧИТЕЛЬНОЙ ЭКОНОМИИ РЕСУРСОВ, ЭНЕРГИИ И ТОПЛИВА,  
А ТАКЖЕ СОКРАЩЕНИЮ ОБЪЕМОВ ВЫБРОСОВ CO<sub>2</sub>

## 792 000

ВИРТУАЛЬНЫХ АВТОМОБИЛЕЙ БЫЛО СОЗДАНО  
ДЛЯ УСОВЕРШЕНСТВОВАНИЯ F-TYPE

## 19 300 КИЛОМЕТРОВ

БЫЛО ПРЕОДОЛЕНО ПРИ ПРОВЕДЕНИИ ЭКСТРЕМАЛЬНЫХ ИСПЫТАНИЙ  
НА ЗНАМИТОМ ГОНОЧНОМ ТРЕКЕ НЮРБУРГРИНГ В ГЕРМАНИИ.  
ЕСЛИ БЫ МЫ СОВЕРШАЛИ КРУГОСВЕТНОЕ ПУТЕШЕСТВИЕ, ОНО БЫЛО БЫ  
УЖЕ НАПОЛОВИНУ ЗАВЕРШЕНО!

## 90°C

РАЗНИЦА МЕЖДУ ТЕМПЕРАТУРОЙ  
САМОГО ЖАРКОГО (+50 °C) И ХОЛОДНОГО (-40 °C) ПОЛИГОНОВ,  
НА КОТОРЫХ ПРОВОДИЛИСЬ ЭКСТРЕМАЛЬНЫЕ  
КЛИМАТИЧЕСКИЕ ИСПЫТАНИЯ F-TYPE

## 300 ТЕРАБАЙТ

ТЕХНИЧЕСКИХ ДАННЫХ СОБРАНО ДЛЯ  
УЛУЧШЕНИЯ КАЖДОГО МИЛЛИМЕТРА F-TYPE



## ЭКСТРЕМАЛЬНЫЕ ИСПЫТАНИЯ

ВИРТУАЛЬНЫЙ АНАЛИЗ |
 ИСПЫТАНИЯ В РЕАЛЬНЫХ УСЛОВИЯХ

Первые дорожные испытания F-TYPE прошел на виртуальной трассе в системе автоматизированного проектирования Jaguar (САПР). Реальные испытания проводились только после всестороннего тестирования компонентов автомобиля в виртуальном мире. Была создана серия виртуальных прототипов, имитирующих реальное поведение сложных механических систем, с помощью которых инженеры смогли проанализировать несколько вариантов конструкции и выбрать оптимальную. Например, аэродинамические испытания проводились в виртуальной аэродинамической трубе по методу, позаимствованному в аэрокосмической индустрии, на быстродействующих суперкомпьютерах выполнялись гидрогазодинамические расчеты. На протяжении виртуальной жизни F-TYPE было выполнено полмиллиона аналитических расчетов, для которых потребовалось 10 миллионов процессорочасов, и было собрано 300 Тб данных. Разработка модели с применением САПР стала одним из главных факторов, благодаря которым F-TYPE обрел великолепные динамические характеристики и потрясающую отзывчивость на сигналы управления.

Реальные испытания с целью отладки автомобиля проводились на специализированных полигонах, а также в экстремальных условиях в разных регионах мира: при температуре от -40°C до + 50°C и на высоте до 4000 метров. Например, устойчивость автомобиля при движении на высоких скоростях оценивалась на трассе Нардо в южной Италии. «Северная петля» трассы Нюрбургринг в Германии стала идеальным местом для испытания систем управления, торможения и охлаждения, а также прочности автомобиля. Известный под названием «Зеленый ад» участок трассы протяженностью 20,8 км насчитывает 73 поворота и отличается самыми сложными в мире условиями — настоящее испытание и для автомобиля, и для водителя.

НА ИЗОБРАЖЕНИИ: F-TYPE R ЦВЕТА YULONG WHITE С УСТАНОВЛЕННЫМИ ОПЦИЯМИ

ПРОИЗВОДИТЕЛЬНОСТЬ | 37



## ТЕХНОЛОГИИ ДЛЯ ВОЖДЕНИЯ УЛУЧШЕННАЯ ДИНАМИКА

➤ МАКСИМАЛЬНАЯ МАНЕВРЕННОСТЬ | ПОСТОЯННАЯ АДАПТАЦИЯ

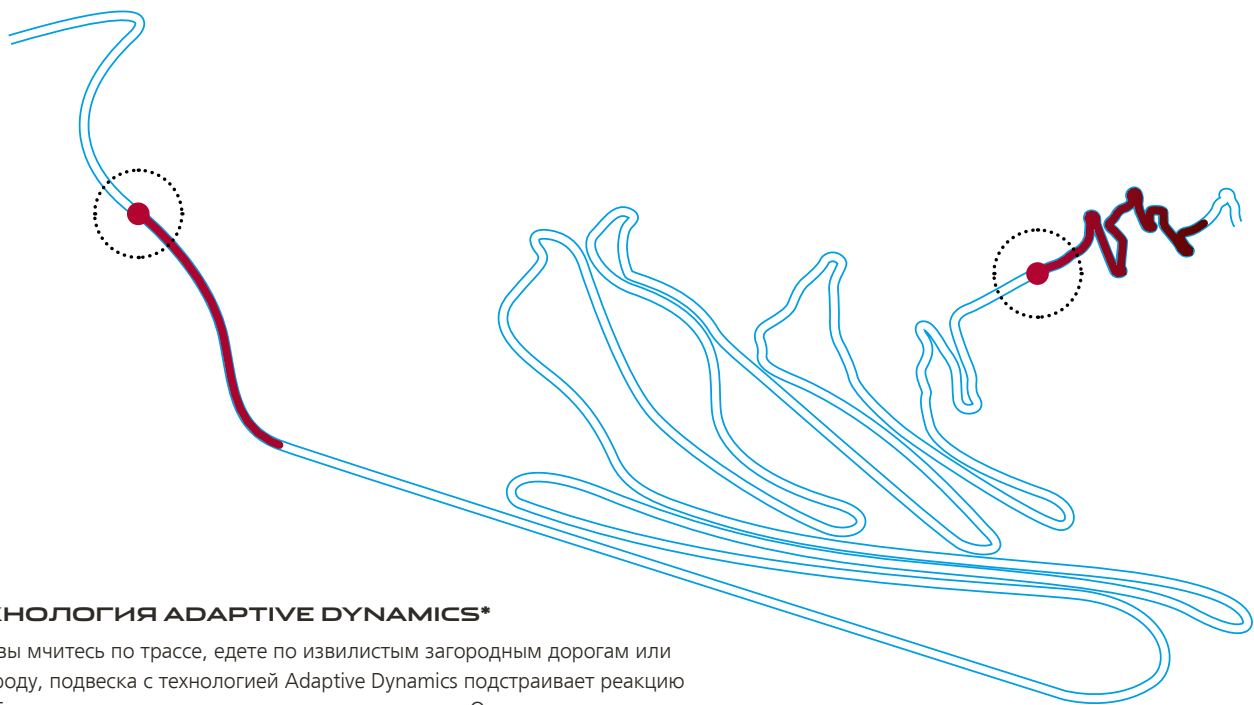

### ТЕХНОЛОГИЯ ADAPTIVE DYNAMICS\*

Пока вы мчитесь по трассе, едете по извилистым загородным дорогам или по городу, подвеска с технологией Adaptive Dynamics подстраивает реакцию F-TYPE под дорожные условия и ваш стиль вождения. Она анализирует ускорение, угол поворота, работу дроссельной заслонки и педали тормоза, а также включение пониженной передачи. Движения рулевого колеса считываются до 500 раз в секунду, а положение кузова — до 100 раз в секунду. Используя эти данные, амортизаторы с электронным управлением адаптируются для оптимизации настроек подвески.

### СИСТЕМА РУЛЕВОГО УПРАВЛЕНИЯ С ЭЛЕКТРОУСИЛИТЕЛЕМ

Система рулевого управления с электроусилителем (EPAS) гарантирует мгновенную реакцию и непревзойденный контроль. Она активизируется при необходимости, экономя электроэнергию и топливо. Как и у других спортивных автомобилей Jaguar, система рулевого управления обеспечивает превосходный отклик и позволяет ощутить полное единение с автомобилем. Усилие, необходимое для поворота рулевого колеса, регулируется компьютером в зависимости от ситуации — оно максимально при маневрировании на низких скоростях и оптимально для обеспечения требуемой отзывчивости на высоких.



\* Доступно только на автомобилях с 3,0-литровым двигателем V6 мощностью 380 л. с. и 5,0-литровыми двигателями V8.



## УЛУЧШЕННАЯ ДИНАМИКА

➤ РЕЖИМ DYNAMIC | СИСТЕМА ДИНАМИКИ С ИЗМЕНЯЕМЫМИ НАСТРОЙКАМИ



Усовершенствованный режим Dynamic позволяет F-TYPE еще ярче проявить свой спортивный характер. Переключение передач осуществляется быстрее и на более высоких оборотах двигателя, а в ручном режиме отключается функция автоматического переключения передач. Кроме того, ускорен отклик и увеличена жесткость амортизаторов\* и рулевого колеса. В режиме Dynamic открываются клапаны активной спортивной выхлопной системы, что обеспечивает великолепное звучание двигателя, включается эффектная красная подсветка приборной панели F-TYPE и дополнительная регулируемая подсветка интерьера\*\*.

Система динамики с изменяемыми настройками позволяет вам настраивать режим Dynamic автомобиля F-TYPE в соответствии с вашими предпочтениями и ситуацией на дороге. С помощью сенсорного экрана можно регулировать четыре вида настроек ходовых характеристик, выбрав вариант Dynamic или стандартный. С помощью системы вы можете настроить режим Dynamic, задав нужную вам комбинацию быстродействия, характера переключения передач, жесткости рулевого управления и подвески.

\* Недоступно для автомобилей с 2,0-литровыми двигателями мощностью 300 л. с. и 3,0-литровыми двигателями мощностью 340 л. с.  
 \*\* Стандартное оборудование для F-TYPE R и F-TYPE SVR. Опция для F-TYPE и F-TYPE R-Dynamic.





## УСОВЕРШЕНСТВОВАННАЯ ТЕХНОЛОГИЯ СИЛОВОЙ ПЕРЕДАЧИ

➤ ПОЛНЫЙ ПРИВОД | СИСТЕМА INTELLIGENT DRIVELINE DYNAMICS

Система полного привода конфигурации F-TYPE сочетает в себе маневренность и преимущества заднего привода, высокий уровень безопасности и надежное сцепление с дорожным покрытием. При нормальных условиях F-TYPE использует преимущественно задний привод, чтобы обеспечить высокую точность управления и устойчивость. Но стоит вам свернуть с ровной дороги или резко нажать на педаль акселератора на скользкой поверхности, система немедленно перенаправит мощность на переднюю ось, помогая F-TYPE сохранить оптимальное ускорение.

Система полного привода F-TYPE использует раздаточную коробку в задней части автоматической 8-ступенчатой трансмиссии, чтобы обеспечить надлежащее распределение крутящего момента между передними и задними колесами. Цель применения раздаточной коробки — гарантировать F-TYPE динамические характеристики, свойственные всем спортивным автомобилям. Коробка дополнена многодисковой муфтой с электромеханическим управлением и инновационным приводным механизмом. Крутящий момент развивается быстрее и с большей точностью благодаря использованию инновационного кулачкового механизма, создающего на муфте усилие, необходимое для передачи оптимального крутящего момента на передние колеса.

В отличие от других систем, реагирующих на проскальзывание колес, система Intelligent Driveline Dynamics (IDD) компании Jaguar Land Rover прогнозирует ситуацию и использует датчики работы дроссельной заслонки и движения рулевого колеса для предотвращения прокручивания колес. Система IDD точно координирует эти сигналы и сопоставляет их с откликом двигателя, трансмиссии и противобуксовочной системы, чтобы рассчитать проскальзывание и перераспределить крутящий момент еще до потери сцепления с поверхностью. В неподвижном положении F-TYPE может переключиться с заднего привода на полный всего за 165 миллисекунд, а на ходу — за 100 миллисекунд.

В результате вы получаете систему, вобравшую в себя характеристики заднего привода и возможности полного привода, а также обеспечивающую непревзойденную производительность и контроль независимо от того, куда вас завела дорога.

### НИЗКОЕ СЦЕПЛЕНИЕ С ПОВЕРХНОСТЬЮ

На скользких поверхностях, таких как трава или снег, крутящий момент распределяется между передними и задними колесами для максимального увеличения сцепления шин с дорогой.

В экстремальных условиях, когда контакт с поверхностью есть только на передних колесах, до 100% крутящего момента распределяется между ними, чтобы повысить сцепление.

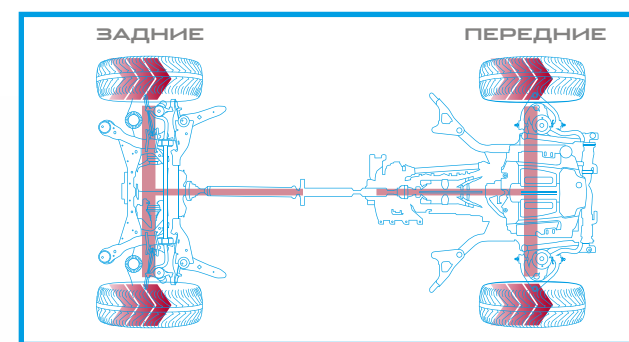

### СУХАЯ ДОРОГА

В нормальных условиях крутящий момент передается на задние колеса, обеспечивая характерную для всех автомобилей Jaguar маневренность и управляемость.

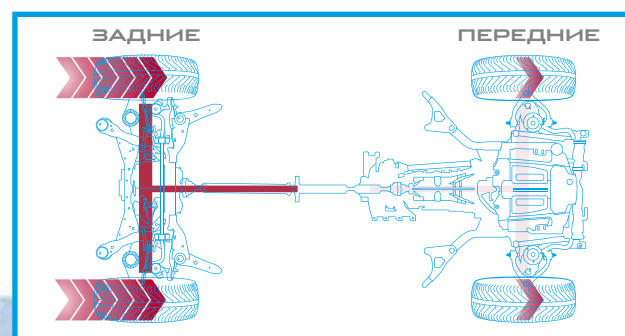



## ДИНАМИЧЕСКОЕ РАСПРЕДЕЛЕНИЕ КРУТЯЩЕГО МОМЕНТА НА КОЛЕСО

➤ **УЛУЧШЕННОЕ УПРАВЛЕНИЕ** | **УСТОЙЧИВОСТЬ В ПОВОРОТАХ**

Благодаря системе динамического распределения крутящего момента на колесо F-TYPE может легко проходить даже самые крутые повороты. Система динамического распределения крутящего момента на колесо обеспечивает контролируемое независимое торможение на передних и задних внутренних колесах для балансировки вращающих сил, действующих на автомобиль. В большинстве ситуаций большее тормозное давление действует на заднее внутреннее колесо, поскольку оно играет ключевую роль при прохождении поворота, тогда как переднее колесо притормаживается для большей эффективности и четкости маневра. Благодаря этому снижается недостаточная поворачиваемость в крутых поворотах и автомобиль лучше держит дорогу.

Динамическое распределение крутящего момента повышает маневренность автомобиля и позволяет водителю чувствовать себя увереннее. На F-TYPE R и F-TYPE SVR система динамического распределения крутящего момента сочетается с системой активного дифференциала с электронным управлением. Благодаря тому, что эти системы дополняют друг друга, оптимизируется сцепление с дорогой и повышается устойчивость при прохождении поворотов, а также увеличиваются до максимума управляемость и маневренность автомобиля.

ДОПОЛНИТЕЛЬНОЕ ВРАЩЕНИЕ ПЕРЕДАЕТСЯ НА ОСИ АВТОМОБИЛЯ

СИСТЕМА ДИНАМИЧЕСКОГО РАСПРЕДЕЛЕНИЯ КРУТЯЩЕГО МОМЕНТА ОТДЕЛЬНО ПОДТОРМАЖИВАЕТ ПЕРЕДНЕЕ И ЗАДНЕЕ ВНУТРЕННИЕ КОЛЕСА

СКОРОСТЬ ВНЕШНЕГО ЗАДНЕГО КОЛЕСА НЕ МЕНЯЕТСЯ БЛАГОДАРЯ ПОДАЧЕ НЕОБХОДИМОЙ МОЩНОСТИ

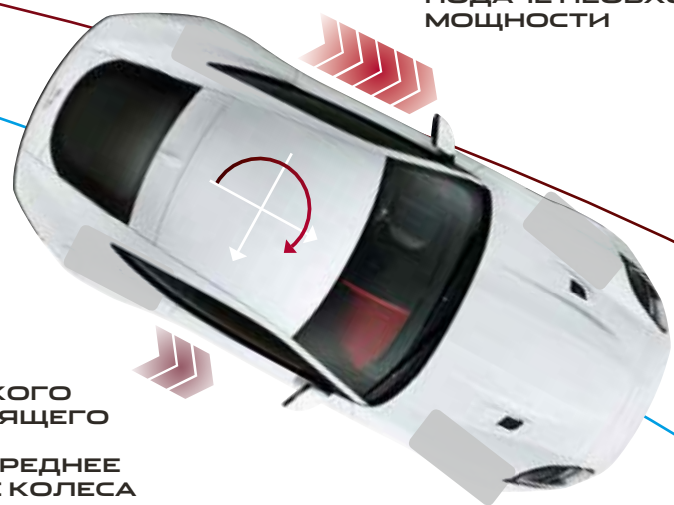

НА ИЗОБРАЖЕНИИ: F-TYPE R ЦВЕТА YULONG WHITE С УСТАНОВЛЕННЫМИ ОПЦИЯМИ



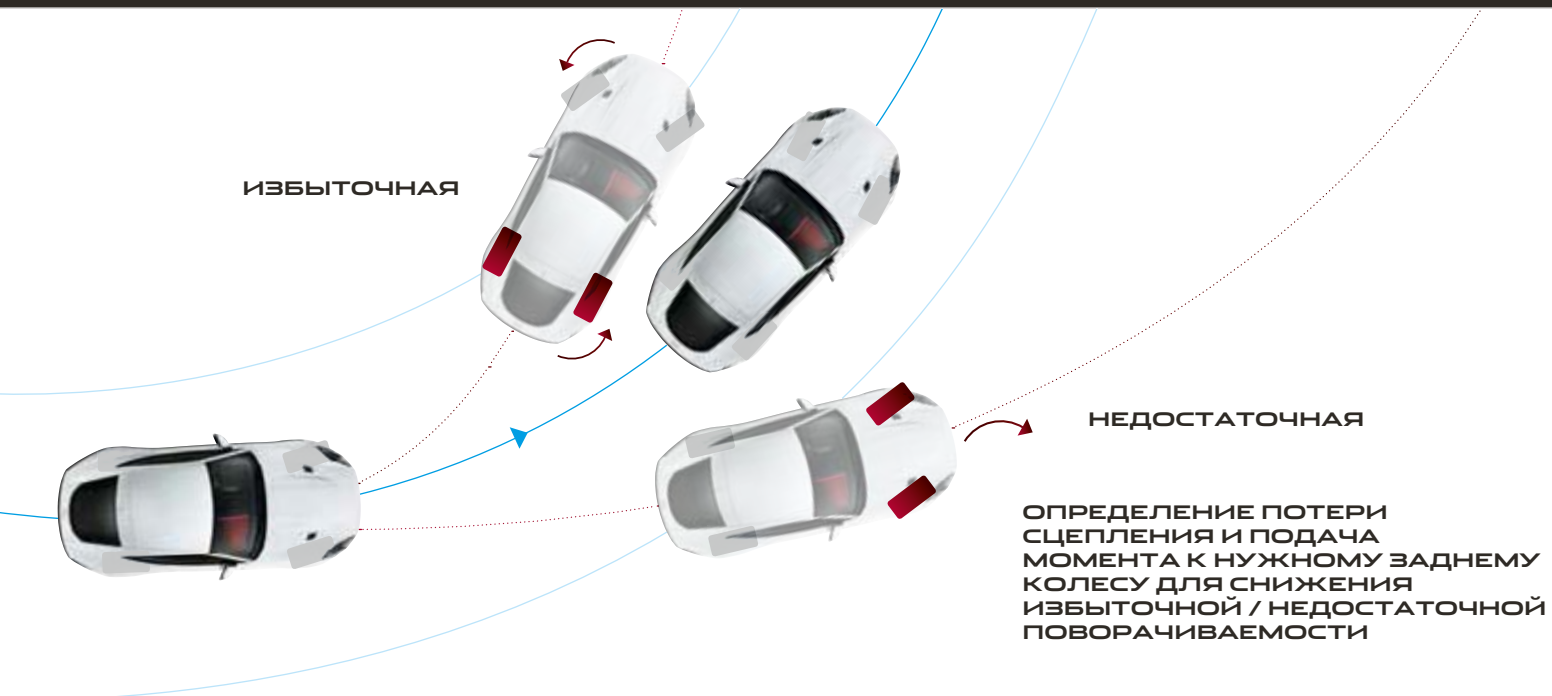

## УСТОЙЧИВОСТЬ И УПРАВЛЯЕМОСТЬ

**▶ НЕПРЕВЗОЙДЕННОЕ СЦЕПЛЕНИЕ**

**АКТИВНЫЙ ДИФФЕРЕНЦИАЛ С ЭЛЕКТРОННЫМ УПРАВЛЕНИЕМ**

Системы обеспечения устойчивости Jaguar гарантируют безопасность в любой ситуации, независимо от того, предпочитаете ли вы активный стиль вождения или просто хотите быть уверенным в управляемости автомобиля в сложных условиях. Чтобы полностью раскрыть их потенциал и обеспечить лучшую управляемость и сцепление с дорожным покрытием, автомобили с 3,0-литровым двигателем V6 мощностью 380 л. с. оснащаются дифференциалом повышенного трения, а автомобили с 5,0-литровыми двигателями V8 мощностью 550 л. с. и 575 л. с. — системой активного дифференциала с электронным управлением.

**Дифференциал повышенного трения:** при плохом сцеплении заднего колеса с дорожным покрытием дифференциал повышенного трения перераспределяет крутящий момент на колесо с лучшим сцеплением с помощью муфт с механическим приводом. Благодаря этому снижается проскальзывание по оси, повышается управляемость и улучшается сцепление с дорожным покрытием, что, в свою очередь, позволяет автомобилю более точно проходить повороты.

**Активный дифференциал с электронным управлением:** обладает более высоким показателем блокирующего момента, полностью используя повышенную мощность и крутящий момент двигателей V8. Дифференциал функционирует в сочетании с системой полного привода, системой Intelligent Driveline Dynamics (IDD), а также системами повышения сцепления и стабильности F-TYPE, чтобы обеспечить оптимальное сцепление и повысить управляемость при прохождении поворотов. Регулируемая электронная система позволяет дифференциалу непрерывно корректировать распределение блокирующего момента между колесами. Благодаря этому автомобиль лучше входит в повороты и быстрее разгоняется на выходе из них.

НА ИЗОБРАЖЕНИИ: F-TYPE R ЦВЕТА YULONG WHITE С УСТАНОВЛЕННЫМИ ОПЦИЯМИ







## ТОРМОЗНЫЕ СИСТЕМЫ PERFORMANCE

➤ ЛЕГКОСТЬ | МОЩНОСТЬ | НАДЕЖНОСТЬ

Доступны три варианта тормозных систем, каждая из которых обеспечивает уверенное торможение и неизменно высокие эксплуатационные качества. Для уменьшения неподрессоренной массы в тормозных суппортах используются алюминиевые компоненты — это улучшает управляемость и повышает плавность хода. Все системы оборудованы большими вентилируемыми тормозными дисками (до 398 мм в диаметре в случае карбон-керамической системы). Благодаря большой площади трения повышается тормозное усилие и улучшается способность дисков поглощать и рассеивать тепловую энергию, образующуюся во время торможения.

Карбон-керамическая тормозная система Jaguar с эффектными желтыми моноблочными тормозными суппортами является самой мощной из всех когда-либо устанавливавшихся на автомобили Jaguar, предназначенные для движения по дорогам общего пользования. Ее вес снижен на 21 кг, благодаря чему неподрессоренная масса становится еще меньше. Тормозная система отличается повышенной устойчивостью к истиранию и износу и обеспечивает высокую эффективность и стабильность даже в самых сложных условиях.

355 ММ ПЕРЕДНИЕ  
И 325 ММ ЗАДНИЕ  
ТОРМОЗНЫЕ ДИСКИ



СУППОРТЫ: СЕРЕБРИСТЫЕ (СТАНДАРТНЫЕ)  
СТАНДАРТНОЕ ОБОРУДОВАНИЕ ДЛЯ F-TYPE И F-TYPE  
R-DYNAMIC С ДВИГАТЕЛЕМ МОЩНОСТЬЮ 340 Л. С.

380 ММ ПЕРЕДНИЕ И 325 ММ  
ЗАДНИЕ ТОРМОЗНЫЕ ДИСКИ



СУППОРТЫ: ЧЕРНЫЕ (СТАНДАРТНЫЕ) ИЛИ КРАСНЫЕ (ОПЦИЯ)  
СТАНДАРТНОЕ ОБОРУДОВАНИЕ ДЛЯ F-TYPE И  
F-TYPE R-DYNAMIC С ДВИГАТЕЛЕМ МОЩНОСТЬЮ 380 Л. С.

380 ММ ПЕРЕДНИЕ И 376 ММ  
ЗАДНИЕ ТОРМОЗНЫЕ ДИСКИ



СУППОРТЫ: КРАСНЫЕ (СТАНДАРТНЫЕ) ИЛИ ЧЕРНЫЕ (ОПЦИЯ)  
СТАНДАРТНОЕ ОБОРУДОВАНИЕ ДЛЯ F-TYPE R И F-TYPE SVR,  
ОПЦИЯ ДЛЯ F-TYPE И F-TYPE R-DYNAMIC

398 ММ ПЕРЕДНИЕ  
И 380 ММ ЗАДНИЕ  
КАРБОН-КЕРАМИЧЕСКИЕ  
ТОРМОЗНЫЕ ДИСКИ\*



СУППОРТЫ: ЖЕЛТЫЕ (СТАНДАРТНЫЕ)\*

\* Недоступно для автомобилей с двигателем мощностью 340 л. с.



## ТЕХНОЛОГИИ INCONTROL МУЛЬТИМЕДИА И СВЯЗЬ

➤ TOUCH PRO | CONNECT PRO

InControl — это целый ряд передовых технологий, связывающих вас и ваш F-TYPE с внешним миром.

Информационно-развлекательная система Touch Pro теперь является стандартным оборудованием для всех комплектаций F-TYPE. Отличаясь высокой скоростью реакции, интуитивно понятным пользовательским интерфейсом и высоким качеством графических изображений, Touch Pro является самой высокотехнологичной информационно-развлекательной системой из созданных Jaguar. Благодаря применению передовых технологий, к которым относятся четырехъядерный процессор и высокоскоростной твердотельный накопитель емкостью 60 Гб, система Touch Pro делает поездки проще и приятнее.

Полностью раскрыть потенциал этой инновационной технологии позволяет пакет опций Connect Pro.



### TOUCH PRO

#### СТАНДАРТНОЕ ОБОРУДОВАНИЕ

- 8-дюймовый сенсорный экран с настраиваемым главным экраном
- Приборная панель с 5-дюймовым центральным цветным TFT-дисплеем
- Навигационная система Touch Pro
- AM/FM-радио
- Bluetooth® и 2 разъема USB
- Аудиосистема Meridian™ (380 Вт)
- 10 Гб доступной памяти



**Система Protect** включает в себя функции экстренного вызова помощи SOS Emergency Call и оптимизированной службы помощи на дорогах Jaguar Optimised Assistance, а также приложение для смартфона Remote Essentials.



#### ОПЦИИ

Пакет опций Connect Pro включает приложения InControl Apps\*, приложение для смартфона Remote Premium, точку доступа Wi-Fi и систему InControl Pro Services.

Аудиосистема Meridian™ Surround Sound (770 Вт)

\* Также доступно в качестве отдельной опции.  
Некоторые функции требуют использования карты Micro SIM с соответствующим тарифом. После окончания первоначального срока будет необходимо продлить подписку у вашего дилера. Повсеместное покрытие мобильной сети не гарантируется.

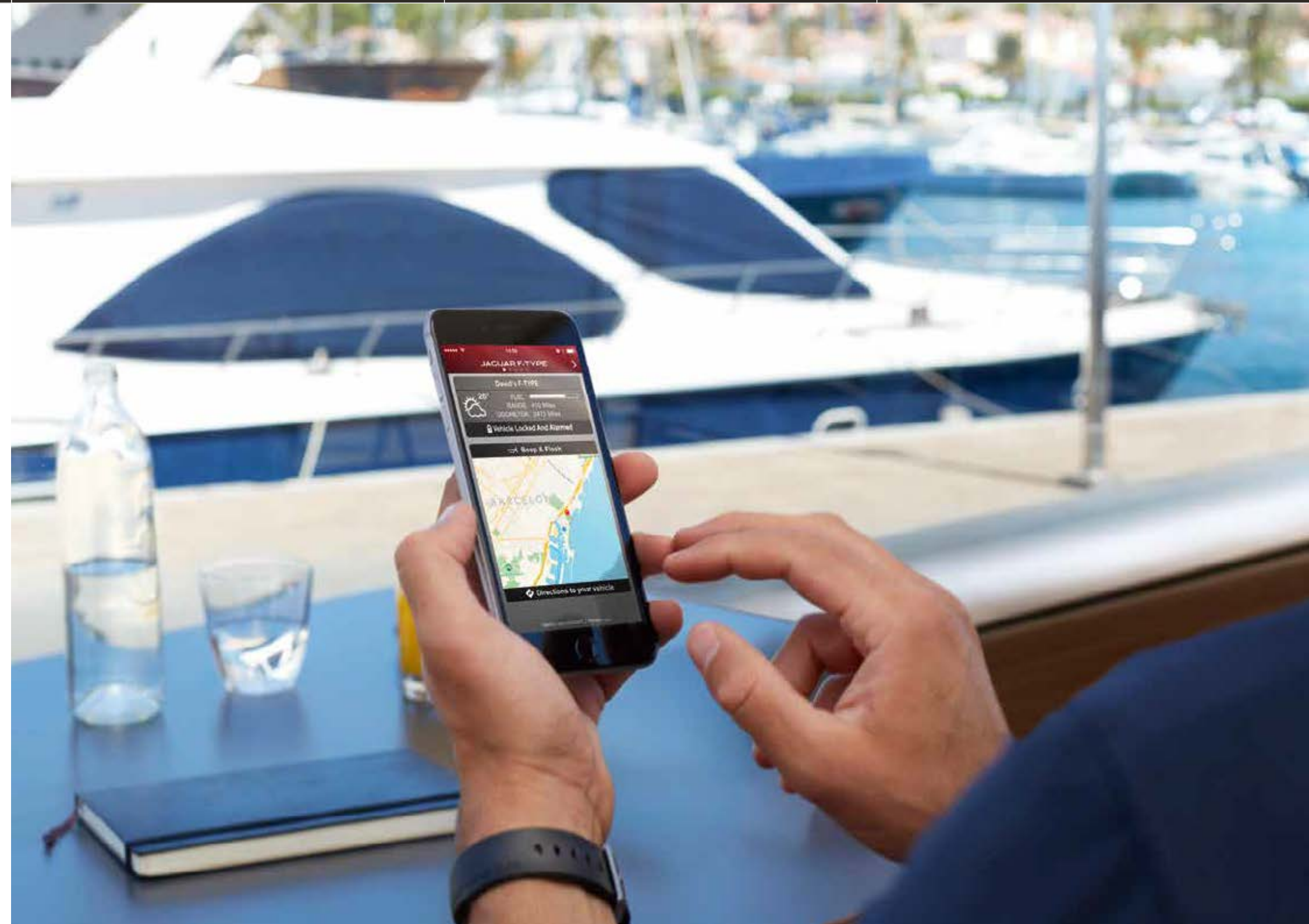





## TOUCH PRO

### ИНФОРМАЦИОННО-РАЗВЛЕКАТЕЛЬНАЯ СИСТЕМА НОВОГО ПОКОЛЕНИЯ

Система Touch Pro сочетает в себе аппаратные и программные решения нового поколения, наделяя F-TYPE широчайшими возможностями в области коммуникации и развлечений.

Основные характеристики Touch Pro:

**8-дюймовый сенсорный дисплей** на центральной консоли с настраиваемым главным экраном и мгновенным откликом.

**Точный сенсор** позволяет управлять необходимыми функциями и быстро и эффективно получать необходимую информацию. Сенсорный экран управляется привычными для владельцев планшетов и смартфонов движениями.

**Время отклика навигационной системы Pro** значительно меньше, чем у обычных систем. При вводе места назначения система подает предупреждение в случае, если количество топлива недостаточно для заданного маршрута. При этом система показывает заправки на том участке дороги, где у вас может закончиться горючее. Система автоматически отображает доступные парковки.

**10 Гб памяти** для хранения музыки и фильмов. Два готовых к использованию USB-разъема для быстрой передачи данных.

## ПАКЕТ ОПЦИЙ CONNECT PRO

### ДОПОЛНИТЕЛЬНЫЙ УСОВЕРШЕНСТВОВАННЫЙ ПАКЕТ СВЯЗИ

Пакет опций Connect Pro включает набор технологий и приложений, обеспечивающих высочайшее качество соединения и удобство использования автомобиля, и позволяет подключаться к сети интернет с помощью высокоскоростного соединения 4G. Пакет включает следующие функции:

**Приложения InControl Apps** — это набор специальных приложений, сертифицированных компанией Jaguar Land Rover, с помощью которых вы можете подключаться к F-TYPE через ваш смартфон. Система обеспечивает безопасное и удобное использование приложений, которые были оптимизированы специально для повышения комфорта во время вашего пребывания в автомобиле.

**Remote Premium** — это приложение, позволяющее отслеживать местонахождение и управлять F-TYPE с помощью смартфона. Вы можете дистанционно запустить двигатель F-TYPE, чтобы заранее задать нужный температурный режим, закрыть и открыть автомобиль, найти ваш F-TYPE на карте с помощью звукового и визуального сигнала, а также отслеживать ваши маршруты.

**Система Pro Services** — это комплексный пакет услуг связи, в который входят следующие функции:

**Функция отслеживания дорожной обстановки в режиме реального времени** анализирует огромное количество информации, чтобы предоставить вам наиболее точную картину и помочь выбрать самый быстрый и короткий путь до точки назначения. Во время поездки система продолжает отслеживать дорожную обстановку и может автоматически изменить маршрут, чтобы избежать пробок.

**Приложение-планировщик Route Planner Companion** позволяет заранее планировать маршрут с помощью смартфона Apple или Android. Оно проложит путь к вашему автомобилю, а на его сенсорном экране сразу же отобразится выбранный маршрут. После завершения поездки приложение подскажет вам, как добраться до места назначения (например, пешком).

**Сообщите рассчитанное навигатором приблизительное время прибытия выбранным из списка контактов людям** с помощью функции информирования о времени прибытия. Система может автоматически сообщать о последних изменениях с помощью текстовых сообщений или по электронной почте, не дожидаясь ваших действий.

**В режиме Commute Mode** система запоминает ваши маршруты, автоматически прогнозирует продолжительность поездки и предлагает самый короткий маршрут, используя обновляемые сведения о ситуации на дорогах и статистические данные.

Узнайте больше об InControl на сайте: [jaguar.ru/incontrol](http://jaguar.ru/incontrol).

Некоторые функции требуют использования карты Micro SIM с соответствующим тарифом. После окончания первоначального срока будет необходимо продлить подписку у вашего дилера. Повсеместное покрытие мобильной сети не гарантируется.



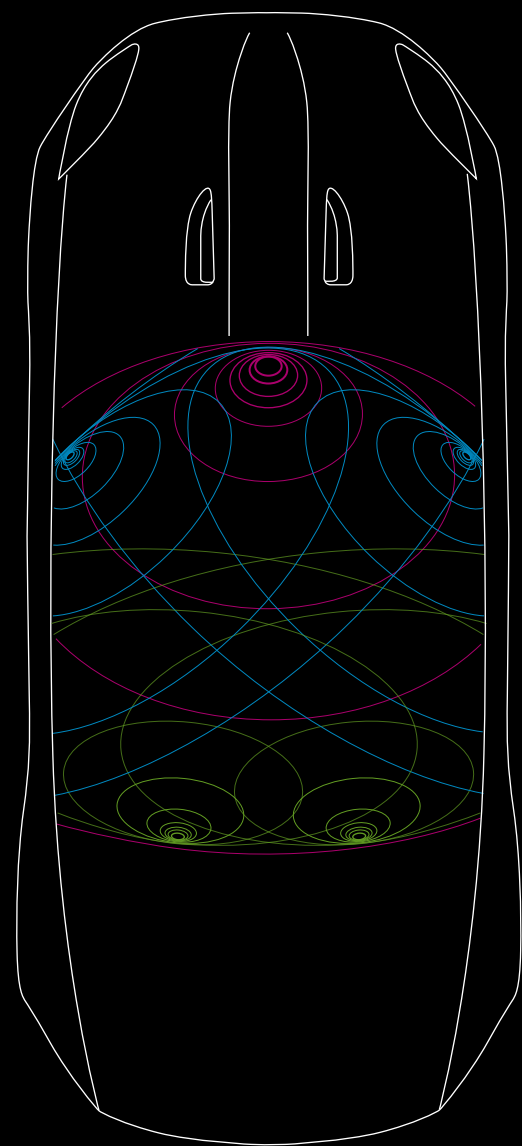

## АУДИОСИСТЕМА

➤ АУДИОСИСТЕМЫ MERIDIAN™ SOUND  
и SURROUND SOUND | ПЕРЕДОВЫЕ  
ТЕХНОЛОГИИ

Специально для F-TYPE в сотрудничестве с компанией Meridian™, британскими экспертами в области аудиосистем, мы создали две системы, отличающиеся превосходными характеристиками.

Технология цифровой обработки сигналов (DSP) оптимизирует инновационный алгоритм Meridian Cabin Correction. Поэтому при воспроизведении музыки учитывается уникальная акустика салона F-TYPE. Динамическая регулировка громкости компенсирует изменения в уровнях звука, что позволяет системе мощностью 380 Вт с 10 динамиками, 2 сабвуферами и 10 каналами обеспечить стабильное звучание.

Мощность самой совершенной аудиосистемы Meridian™ Surround Sound, предназначенной для F-TYPE и оснащенной 12 динамиками, составляет 770 Вт. Она обеспечивает неповторимое звучание высочайшего качества, добиться которого удалось благодаря эксклюзивной технологии Trifield™ компании Meridian.

- Звук из центрального динамика.
- Распределение звука динамиков дверей: высокие, средние и низкие частоты.
- Распределение объемного звука.

Диаграмма, иллюстрирующая характеристики аудиосистемы Meridian™ Surround Sound мощностью 770 Вт.

### Стандартное оборудование

**380**

ВАТТ

**10**

 ДИНАМИКОВ, ВКЛЮЧАЯ  
2 САБВУФЕРА

**10**

КАНАЛОВ УСИЛИТЕЛЯ

### АУДИОСИСТЕМА MERIDIAN™

Динамическая регулировка громкости

380 Вт

10 динамиков, включая 2 сабвуфера

Цифровой 10-канальный усилитель класса D

### Опция

**770**

ВАТТ

**12**

 ДИНАМИКОВ, ВКЛЮЧАЯ  
2 САБВУФЕРА

**13**

КАНАЛОВ УСИЛИТЕЛЯ

### АУДИОСИСТЕМА MERIDIAN™ SURROUND SOUND

Динамическая регулировка громкости

770 Вт

12 динамиков, включая 2 сабвуфера

Цифровой 13-канальный усилитель класса D

Эквалайзер Audyssey MultEQ

Система объемного звучания 7.1

Технология Meridian Trifield™

«Trifield» и «Three fields» являются товарными знаками компании Trifield Productions Ltd.  
НА ИЗОБРАЖЕНИИ: F-TYPE R ЦВЕТА YULONG WHITE С УСТАНОВЛЕННЫМИ ОПЦИЯМИ



MERIDIAN



## БЕЗОПАСНОСТЬ ПЕРЕДОВЫЕ СИСТЕМЫ ПОМОЩИ ВОДИТЕЛЮ



### КОНТРОЛЬ «СЛЕПЫХ» ЗОН И ОБНАРУЖЕНИЕ ПРИБЛИЖАЮЩИХСЯ ТРАНСПОРТНЫХ СРЕДСТВ

Система контроля «слепых» зон предупреждает о находящихся рядом объектах с помощью индикаторов в боковых зеркалах. Система обнаружения приближающихся автомобилей слева / справа при движении задним ходом выводит информацию о транспорте позади вас на сенсорный экран.



### СИСТЕМЫ ПОМОЩИ ПРИ ПАРКОВКЕ

Передние и задние датчики парковки подают звуковой сигнал, предупреждающий водителя о приближении к препятствиям. Стрелки на сенсорном экране центральной консоли дают дополнительную информацию о расположении этих объектов относительно автомобиля.



### СИСТЕМА ПОМОЩИ ПРИ ПАРКОВКЕ

Система помощи при параллельной парковке упрощает процесс парковки, принимая на себя рулевое управление. Просто выберите соответствующую передачу и контролируйте скорость. Система помощи при парковке также поможет выехать с парковочного места, взяв все самое сложное на себя. Графические изображения и оповещения помогают выполнять маневры.

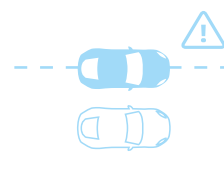

### СИСТЕМА ПРЕДУПРЕЖДЕНИЯ О ВЫЕЗДЕ ЗА ПРЕДЕЛЫ ПОЛОСЫ ДВИЖЕНИЯ

Наша система предупреждения о выезде за пределы полосы движения поможет сделать длительные путешествия более безопасными. Она отслеживает незапланированный выход автомобиля за пределы полосы и оповещает вас с помощью визуального сигнала и мягкой вибрации рулевого колеса.

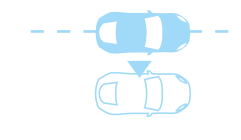

### СИСТЕМА УДЕРЖАНИЯ ПОЛОСЫ ДВИЖЕНИЯ

Система удержания полосы движения позволит сделать длительные путешествия более безопасными. Она определяет незапланированный выход автомобиля за пределы полосы и корректирует траекторию движения.

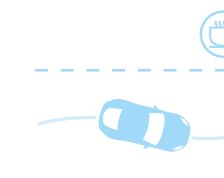

### СИСТЕМА КОНТРОЛЯ СТЕПЕНИ УСТАЛОСТИ ВОДИТЕЛЯ

Система контроля степени усталости водителя определяет, что вы устали, и своевременно оповещает вас, рекомендуя остановиться и отдохнуть.

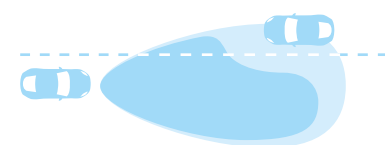

### ФУНКЦИЯ АВТОМАТИЧЕСКОГО ВКЛЮЧЕНИЯ ФАР И ПЕРЕКЛЮЧЕНИЯ ФАР ДАЛЬНОГО СВЕТА (АНВА)

Система автоматического включения фар и переключения фар дальнего света использует датчик, установленный на передней поверхности зеркала заднего вида, и при необходимости обеспечивает автоматическое переключение с дальнего света на ближний и наоборот.

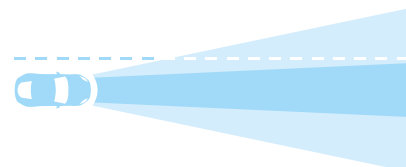

### СВЕТОДИОДНАЯ СИСТЕМА ГОЛОВОЧНОГО ОСВЕЩЕНИЯ

Эта система автоматически меняет направление луча фар F-TYPE в зависимости от скорости и погодных условий. При движении на более низких скоростях она делает луч фар ближнего света шире, чтобы освещать пространство сбоку от автомобиля, а на более высоких скоростях — поднимает луч фар и делает его уже, чтобы удлинить освещаемый участок пути.



### СИСТЕМА АВТОМАТИЧЕСКОГО ПРИПОДНИМАНИЯ КАПОТА ДЛЯ УМЕНЬШЕНИЯ ТРАВМ ПЕШЕХОДОВ ПРИ СТОЛКНОВЕНИИ

Эта система призвана защитить тех, кто находится рядом с вашим автомобилем и внутри него. В случае столкновения с пешеходом наша система (лучшая в отрасли) приподнимает капот, чтобы смягчить возможный удар.



### СИСТЕМА РАСПОЗНАВАНИЯ ДОРОЖНЫХ ЗНАКОВ И АДАПТИВНЫЙ ОГРАНИЧИТЕЛЬ СКОРОСТИ

Наша система распознавания дорожных знаков информирует вас о соответствующих знаках ограничения скорости и запрета обгона, выводя данные на приборную панель, в поле вашего зрения. При активации адаптивный ограничитель скорости использует данные системы распознавания дорожных знаков и регулирует скорость движения автомобиля в соответствии с ограничениями.



### КАМЕРА ЗАДНЕГО ВИДА

Эта опция позволяет передавать изображение с направленной назад камеры на сенсорный экран. На экране отображаются цветные подсказки о расстоянии до препятствий и динамические линии, прогнозирующие траекторию движения в зависимости от угла поворота руля.



### СИСТЕМА ПОМОЩИ ПРИ ЭКСТРЕННОМ ТОРМОЖЕНИИ (E.B.A.)

При резком нажатии на педаль тормоза система максимально увеличивает тормозное усилие для уменьшения тормозного пути. Система также помогает сохранить рулевое управление в неожиданной ситуации.

Для получения дополнительной информации о доступности систем см. стр. 78-85 или воспользуйтесь конфигуратором на сайте: jaguar.ru. Информацию о подушках безопасности см. на стр. 78.



## F-TYPE СПЕЦИАЛЬНОЙ СЕРИИ 400 SPORT

Автомобиль F-TYPE 400 SPORT, доступный только в этом модельном году, оснащен эксклюзивным 3,0-литровым двигателем V6 с нагнетателем мощностью 400 л. с. Повышенная на 20 л. с. мощность в верхней части диапазона оборотов двигателя буквально искушает вас разогнать двигатель до максимума, чтобы насладиться динамикой автомобиля. Дизайн F-TYPE 400 SPORT соответствует двигателю повышенной мощности.

Эффектные элементы пакета Sport Design и элегантная отделка Dark Satin Grey делают эту версию еще более узнаваемой. В интерьер салона тоже добавлены уникальные черты: множество элементов отделки в эксклюзивном стиле 400 SPORT или желтая контрастная отстрочка. Чтобы подчеркнуть уникальный стиль, F-TYPE 400 SPORT поставляется только в следующих цветах металлик: Indus Silver, Santorini Black или Yulong White.

### УНИКАЛЬНЫЕ ОСОБЕННОСТИ F-TYPE 400 SPORT

Бензиновый двигатель V6 объемом 3,0 л с нагнетателем, 400 л. с. доступен для Coupé или Convertible, с АКПП и задним (RWD) или полным (AWD) приводом

#### Экстерьер:

- Пакет Sport Design с элементами Dark Satin Grey и Gloss Black
- Отделка экстерьера Dark Satin Grey
- Черные тормозные суппорты с желтой надписью «400 SPORT»
- 20-дюймовые легкосплавные колесные диски Dark Satin Grey

#### Интерьер:

- Отделка салона кожей премиум-класса с двойной отстрочкой Yellow
- Сиденья 400 SPORT Performance
- Пакет интерьера Black Pack
- Алюминиевые подрулевые лепестки переключения передач
- Бейджи 400 SPORT в салоне

Чтобы ознакомиться с полным перечнем стандартного оборудования F-TYPE 400 SPORT, а также с широким ассортиментом доступных опций и аксессуаров, посетите сайт: [jaguar.ru](http://jaguar.ru).



**400  
SPORT**





# ИСПОЛНЕНИЕ МЕЧТЫ

## ПОДРАЗДЕЛЕНИЕ SPECIAL VEHICLE OPERATIONS

➤ ЦЕНТР СОЗДАНИЯ ЭКСКЛЮЗИВНЫХ РОСКОШНЫХ АВТОМОБИЛЕЙ JAGUAR

Специалисты подразделения Special Vehicle Operations (SVO) занимаются сборкой и отделкой вручную эксклюзивных моделей и автомобилей специальных серий, таких как новый F-TYPE SVR. Каждый созданный ими автомобиль демонстрирует свойственные всем Jaguar превосходные ходовые качества, потрясающую роскошь и передовые технологии. Благодаря труду команды талантливых дизайнеров, инженеров и техников подразделения SVO славится непревзойденной точностью изготовления и расширяет возможности персонализации автомобилей. Автомобили, созданные в SVO, — воплощение совершенства Jaguar.

Подразделение SVO размещено в совершенно новом техническом центре в английском графстве Уорикшир. Это производственное предприятие площадью 20 000 м<sup>2</sup> было создано с целью разрабатывать автомобили, которые могли бы удовлетворить потребности наших самых взыскательных клиентов. В нем расположено более 40 пунктов технического контроля, пункт введения в эксплуатацию и экологически чистый малярно-кузовной цех.





## КОНЦЕПЦИЯ F-TYPE SVR

➤ **ВЫСОКОКЛАССНЫЕ МАТЕРИАЛЫ** | **УСОВЕРШЕНСТВОВАННАЯ АЭРОДИНАМИКА**

F-TYPE SVR был спроектирован и создан подразделением Special Vehicle Operations. Над ним работали квалифицированные инженеры и эксперты в области аэродинамики, которые уделили внимание каждому компоненту, чтобы сделать F-TYPE SVR максимально динамичным. С любым типом кузова — купе и кабриолет — F-TYPE представляет собой настоящее воплощение совершенства. Инновационные материалы и непревзойденная аэродинамика позволяют F-TYPE выйти за грани возможного, а совершенный силовой агрегат делает F-TYPE SVR самым быстрым из когда-либо произведенных нами серийных автомобилей. F-TYPE SVR обладает огромной мощностью, плавностью хода и великолепной управляемостью и дарит уникальные ощущения от вождения.

Облегченная система полного привода F-TYPE SVR с системой Intelligent Driveline Dynamics (IDD) обеспечивает эффективную передачу мощности и превосходную управляемость. Усовершенствованный 5,0-литровый двигатель V8 мощностью 575 л. с. с крутящим моментом 700 Н м и отношением мощности к массе, составляющим 337 л. с. на тонну. Этот автомобиль может разогнаться от 0 до 100 км/ч всего за 3,7 секунды и развивать скорость до 322 км/ч\*. Но главное его преимущество — это даже не выдающиеся характеристики. Этот Jaguar — не просто автомобиль. Это настоящее произведение искусства. F-TYPE SVR — наш новый шедевр.

\* Только для Coupé.







## АЭРОДИНАМИКА F-TYPE SVR

▶ **МАКСИМАЛЬНЫЕ ВОЗМОЖНОСТИ** | **РЕГУЛИРУЕМАЯ ПРИЖИМНАЯ СИЛА**

Дизайн кузова F-TYPE SVR не выражает динамику автомобиля, а активно формирует ее. Каждая линия кузова и каждый его изгиб имеет не только эстетическую, но и практическую ценность.

Каждый из уникальных элементов дизайна, вплоть до самых мелких и едва заметных деталей, вносит свой вклад в совершенствование F-TYPE SVR. Инновационный дизайн модели снижает аэродинамическое сопротивление и увеличивает прижимную силу. В результате F-TYPE SVR буквально рассекает воздух, почти мгновенно разгоняясь и легко и эффективно поддерживая скорость. Высокие показатели прижимной силы повышают маневренность и управляемость, обеспечивают курсовую устойчивость и динамичность.

### ПЕРЕДНИЕ ВОЗДУХОЗАБОРНИКИ И СПЛИТТЕР

Уникальные воздухозаборники на переднем бампере увеличивают приток воздуха для охлаждения двигателя и тормозной системы, повышая их эффективность. Элегантный сплиттер, созданный специально для F-TYPE SVR, направляет поток воздуха внутрь для оптимизации охлаждения. Также он создает прижимную силу с передней стороны автомобиля, чтобы добиться баланса заднего крыла.

### ВОЗДУХОЗАБОРНИКИ НА КАПОТЕ И БОКОВЫЕ ВЕНТИЛЯЦИОННЫЕ РЕШЕТКИ

Воздухозаборники на капоте обладают уникальной формой и максимально увеличивают поток воздуха, проходящий через моторный отсек. Они повышают эффективность охлаждения, что помогает двигателю развивать максимальную мощность. Воздух, забираемый в надколесных дугах, выходит через боковые вентиляционные решетки, снижая аэродинамическое сопротивление и повышая эффективность F-TYPE SVR.

### УЛУЧШЕННОЕ ОХЛАЖДЕНИЕ

Система охлаждения F-TYPE SVR претерпела заметные улучшения для оптимизации воздушного потока: изменено расположение дополнительного радиатора, а также уменьшен профиль бампера и впускной насадки. Это позволило использовать все возможности F-TYPE SVR, чтобы гарантировать его надежность в экстремальных дорожных ситуациях.

### АЭРОДИНАМИЧЕСКОЕ КРЫЛО

Аэродинамическое крыло вносит существенный вклад в улучшение ходовых характеристик F-TYPE SVR. По сравнению с задним крылом F-TYPE Coupé аэродинамическое крыло F-TYPE SVR увеличивает прижимную силу и снижает сопротивление воздуха. Это аэродинамическое крыло расположено выше стандартного спойлера F-TYPE Coupé, а его ширина равна ширине всего автомобиля, а не только его багажного отделения.

Воздух проходит как над, так и под крылом, позволяя закону Бернулли работать в пользу автомобиля: давление воздуха, проходящего с более высокой скоростью под крылом, ниже, чем давление воздуха над крылом, что увеличивает прижимную силу.

Предусмотрено два положения крыла F-TYPE SVR: аэродинамическое крыло F-TYPE SVR Coupé раскрывается при достижении скорости 113 км/ч и складывается при скорости 80 км/ч. Аэродинамическое крыло F-TYPE SVR Convertible раскрывается при разгоне до 97 км/ч и складывается при скорости 64 км/ч.

### РАСКРЫТОЕ КРЫЛО

Когда крыло F-TYPE SVR находится в раскрытом состоянии, прижимная сила повышается и обеспечивает тем самым большую устойчивость и улучшение управляемости на высокой скорости. В таком положении крыло снижает коэффициент аэродинамического сопротивления на 2,5 процента, а коэффициент подъемной силы — на 15 процентов.

\* Только для Coupé.

### СЛОЖЕННОЕ КРЫЛО

Чтобы помочь автомобилю развить максимальную скорость (V макс.), крыло складывается, уменьшая аэродинамическое сопротивление. Крыло взаимодействует с передним спойлером и другими улучшающими аэродинамику элементами, повышая показатель аэродинамического сопротивления на 7,5 процента и снижая коэффициент подъемной силы на 45 процентов.

### V МАКС.

Чтобы разогнаться до 322 км/ч\*, вам придется специальным образом подготовить свой F-TYPE SVR. Выберите режим Dynamic и удерживайте переключатель раскладываемого аэродинамического крыла нажатым в течение 3 секунд, чтобы активировать режим максимальной скорости. При этом на приборной панели отображается соответствующий значок. В этом режиме спойлер остается сложенным вне зависимости от скорости для снижения коэффициента аэродинамического сопротивления до минимума.

### ЗАДНЯЯ ПАНЕЛЬ ПОЛА И ЗАДНИЙ ДИФфуЗОР

Обтекаемая задняя панель пола снижает аэродинамическое сопротивление и вместе с задним диффузором направляет поток воздуха таким образом, чтобы повысить устойчивость F-TYPE SVR.

НА ИЗОБРАЖЕНИИ ВЫШЕ: F-TYPE SVR ЦВЕТА CALDERA RED С УСТАНОВЛЕННЫМИ ОПЦИЯМИ (ДОСТУПНОСТЬ ЗАВИСИТ ОТ РЫНКА)  
НА ИЗОБРАЖЕНИЯХ НА ПРЕДЫДУЩИХ СТРАНИЦАХ: F-TYPE SVR ЦВЕТА CALDERA RED С УСТАНОВЛЕННЫМИ ОПЦИЯМИ (ДОСТУПНОСТЬ ЗАВИСИТ ОТ РЫНКА)





## ОБЛЕГЧЕННЫЕ ЭЛЕМЕНТЫ F-TYPE SVR

➤ СНИЖЕНИЕ ВЕСА | ИННОВАЦИОННЫЙ ДИЗАЙН

Чем больше масса, тем хуже динамика. Поэтому при разработке F-TYPE SVR мы старались сделать этот автомобиль максимально легким. Каждый грамм имеет значение. Каждый сэкономленный миллиграмм положительно влияет на ускорение, маневренность и торможение. Принятые меры по снижению веса никак не сказались на отделке салона, который по-прежнему отличается идеальным соотношением удобства и роскоши. Превосходными ходовыми характеристиками F-TYPE SVR можно наслаждаться без дополнительных усилий.

### КОВАНЫЕ ЛЕГКОСПЛАВНЫЕ КОЛЕСНЫЕ ДИСКИ

На F-TYPE SVR устанавливаются кованые легкосплавные диски с уникальными шинами Pirelli P ZERO™. Они на 10 мм шире стандартных шин F-TYPE и позволяют улучшить управляемость и сцепление. Благодаря этим выразительным дискам вес автомобиля снижается на 13,8 кг.

### КЕРАМИЧЕСКИЕ ТОРМОЗНЫЕ ДИСКИ

В качестве опции для F-TYPE SVR предлагаются карбон-керамические тормозные диски, которые могут весить на 21 кг меньше, чем аналогичные не керамические диски.

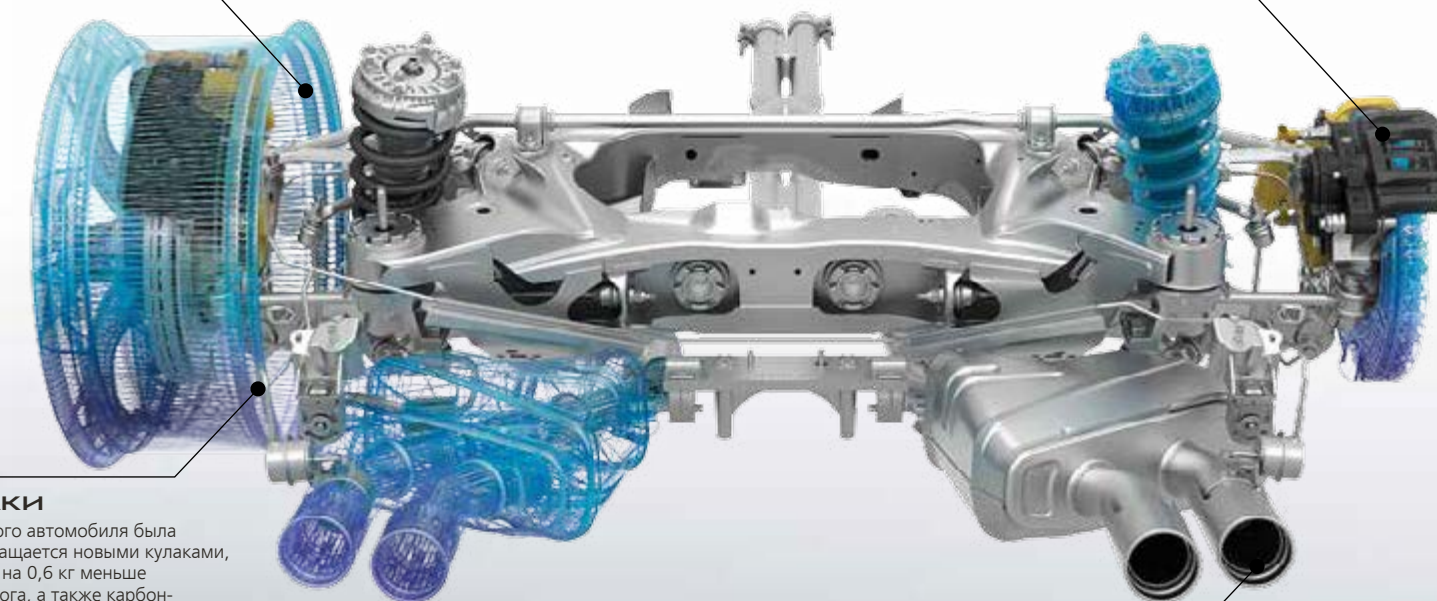

### ЗАДНИЕ КУЛАКИ

Конструкция подвески этого автомобиля была изменена, теперь она оснащается новыми кулаками, каждый из которых весит на 0,6 кг меньше своего стандартного аналога, а также карбон-керамическими тормозными дисками. На F-TYPE SVR устанавливается задний подшипник большего размера, который способствует повышению жесткости на 37 процентов по сравнению со стандартными кулаками F-TYPE. Благодаря этому F-TYPE SVR может переносить еще большие динамические нагрузки.

### ТИТАНОВАЯ ВЫХЛОПНАЯ СИСТЕМА

Облегченная выхлопная система из титана и сплава Inconel® позволяет снизить массу автомобиля на 16 кг. Благодаря выхлопным трубам с эмблемой SVR эта система не просто выглядит бесподобно, но и издает неповторимый звук. Модель F-TYPE SVR очень легко отличить по выразительному звучанию.





## САЛОН F-TYPE SVR

➤ **УНИКАЛЬНЫЕ ДЕТАЛИ** | **ОТДЕЛКА В СПОРТИВНОМ СТИЛЕ И МАСТЕРСТВО ИСПОЛНЕНИЯ**

Как уже упоминалось, при разработке F-TYPE SVR специалисты подразделения SVO учитывали даже мельчайшие детали кузова. То же самое можно сказать об отделке салона. Едва открыв дверь автомобиля, вы сразу обратите внимание на бейдж SVR и ощутите особую атмосферу салона.

Все элементы интерьера — от контрастной отстрочки до создающих ощущение роскоши ультрасовременных элементов отделки — выполнены из эксклюзивных материалов. Рулевое колесо с бейджем SVR и подрулевыми лепестками из анодированного алюминия гарантирует информативную обратную связь, а сиденья Performance с ромбовидной прострочкой обеспечивают комфорт и поддержку при управлении автомобилем.

НА ИЗОБРАЖЕНИИ: F-TYPE SVR С СИДЕНЬЯМИ PERFORMANCE С ОТДЕЛКОЙ КОЖЕЙ EVONY С РОМБОВИДНОЙ ПРОСТРОЧКОЙ, А ТАКЖЕ ОТСТРОЧКОЙ ЦВЕТА CIRRUS И ОКАНТОВКОЙ, С УСТАНОВЛЕННЫМИ ОПЦИЯМИ



## ПЕРСОНАЛИЗАЦИЯ F-TYPE – ВАШ ВЫБОР

Соберите свой автомобиль на сайте: jaguar.ru.



### ВЫБЕРИТЕ ДВИГАТЕЛЬ

Стр. 72

Выберите один из мощных, эффективных бензиновых двигателей F-TYPE, который в большей степени соответствует вашему стилю вождения.

### ВЫБЕРИТЕ КОМПЛЕКТАЦИЮ И ОПЦИИ

Стр. 74

Сравните стандартные характеристики и многочисленные опции комплектаций F-TYPE.

### ВЫБЕРИТЕ ЦВЕТ

Стр. 86

Подчеркните свою индивидуальность, выбрав один из незабываемых цветов кузова для вашего F-TYPE.

### ВЫБЕРИТЕ ДИСКИ И ТОРМОЗНУЮ СИСТЕМУ

Стр. 88

Дополните стильный образ вашего F-TYPE комплектом эффектных колесных дисков.

### ВЫБЕРИТЕ ИНТЕРЬЕР

Стр. 90

Широкий ассортимент премиальных материалов, кожи и вариантов отделки удовлетворит самый взыскательный вкус.

### ВЫБЕРИТЕ АКСЕССУАРЫ JAGUAR

Стр. 104

Аксессуары для F-TYPE, предложенные вашим официальным дилером, помогут сделать ваш автомобиль еще более эффектным, практичным, функциональным и по-настоящему уникальным.





ОБЗОР

ПЕРСОНАЛИЗАЦИЯ

НАЙТИ ДИЛЕРА

ТЕСТ-ДРАЙВ В JAGUAR LAND ROVER EXPERIENCE

КОНФИГУРАТОРЫ

# 1 ВЫБЕРИТЕ ДВИГАТЕЛЬ

⚙️ Соберите свой автомобиль на сайте: jaguar.ru.

## ➤ ДВИГАТЕЛЬ i4

### 2,0-ЛИТРОВЫЙ i4

БЕНЗИНОВЫЙ, С ТУРБОНАДДУВОМ, 300 Л. С., ЗАДНИЙ ПРИВОД, АКПП

МАКСИМАЛЬНАЯ МОЩНОСТЬ: 300 л. с.

МАКСИМАЛЬНЫЙ КРУТЯЩИЙ МОМЕНТ: 400 Н•м

РАЗГОН ОТ 0 ДО 100 КМ/Ч ЗА 5,7 СЕКУНДЫ

МАКСИМАЛЬНАЯ СКОРОСТЬ: 249 КМ/Ч

РАСХОД ТОПЛИВА В КОМБИНИРОВАННОМ ЦИКЛЕ: 7,2 л/100 км

ВЫБРОСЫ CO<sub>2</sub> В КОМБИНИРОВАННОМ ЦИКЛЕ: 163 г/км

F-TYPE, F-TYPE R-DYNAMIC



РАЗГОН ОТ 0 ДО 100 КМ/Ч

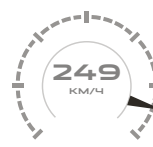

МАКСИМАЛЬНАЯ СКОРОСТЬ

## ➤ ДВИГАТЕЛИ V6

### 3,0-ЛИТРОВЫЙ V6

БЕНЗИНОВЫЙ, С НАГНЕТАТЕЛЕМ, 340 Л. С., ЗАДНИЙ ПРИВОД, АКПП

МАКСИМАЛЬНАЯ МОЩНОСТЬ: 340 л. с.

МАКСИМАЛЬНЫЙ КРУТЯЩИЙ МОМЕНТ: 450 Н•м

РАЗГОН ОТ 0 ДО 100 КМ/Ч ЗА 5,3 СЕКУНДЫ

МАКСИМАЛЬНАЯ СКОРОСТЬ: 260 КМ/Ч

РАСХОД ТОПЛИВА В КОМБИНИРОВАННОМ ЦИКЛЕ: 8,4 л/100 км

ВЫБРОСЫ CO<sub>2</sub> В КОМБИНИРОВАННОМ ЦИКЛЕ: 199 г/км

F-TYPE, F-TYPE R-DYNAMIC



РАЗГОН ОТ 0 ДО 100 КМ/Ч



МАКСИМАЛЬНАЯ СКОРОСТЬ

### 3,0-ЛИТРОВЫЙ V6

БЕНЗИНОВЫЙ, С НАГНЕТАТЕЛЕМ, 380 Л. С., ЗАДНИЙ ПРИВОД, АКПП

МАКСИМАЛЬНАЯ МОЩНОСТЬ: 380 л. с.

МАКСИМАЛЬНЫЙ КРУТЯЩИЙ МОМЕНТ: 460 Н•м

РАЗГОН ОТ 0 ДО 100 КМ/Ч ЗА 4,9 СЕКУНДЫ

МАКСИМАЛЬНАЯ СКОРОСТЬ: 275 КМ/Ч

РАСХОД ТОПЛИВА В КОМБИНИРОВАННОМ ЦИКЛЕ: 8,6 л/100 км

ВЫБРОСЫ CO<sub>2</sub> В КОМБИНИРОВАННОМ ЦИКЛЕ: 203 г/км

F-TYPE, F-TYPE R-DYNAMIC



РАЗГОН ОТ 0 ДО 100 КМ/Ч



МАКСИМАЛЬНАЯ СКОРОСТЬ

### 3,0-ЛИТРОВЫЙ V6

БЕНЗИНОВЫЙ, С НАГНЕТАТЕЛЕМ, 380 Л. С., ПОЛНЫЙ ПРИВОД, АКПП

МАКСИМАЛЬНАЯ МОЩНОСТЬ: 380 л. с.

МАКСИМАЛЬНЫЙ КРУТЯЩИЙ МОМЕНТ: 460 Н•м

РАЗГОН ОТ 0 ДО 100 КМ/Ч ЗА 5,1 СЕКУНДЫ

МАКСИМАЛЬНАЯ СКОРОСТЬ: 275 КМ/Ч

РАСХОД ТОПЛИВА В КОМБИНИРОВАННОМ ЦИКЛЕ: 8,9 л/100 км

ВЫБРОСЫ CO<sub>2</sub> В КОМБИНИРОВАННОМ ЦИКЛЕ: 211 г/км

F-TYPE, F-TYPE R-DYNAMIC



РАЗГОН ОТ 0 ДО 100 КМ/Ч

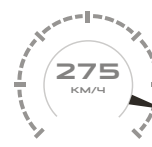

МАКСИМАЛЬНАЯ СКОРОСТЬ

## ➤ ДВИГАТЕЛИ V8

### 5,0-ЛИТРОВЫЙ V8

БЕНЗИНОВЫЙ, С НАГНЕТАТЕЛЕМ, 550 Л. С., ПОЛНЫЙ ПРИВОД, АКПП

МАКСИМАЛЬНАЯ МОЩНОСТЬ: 550 л. с.

МАКСИМАЛЬНЫЙ КРУТЯЩИЙ МОМЕНТ: 680 Н•м

РАЗГОН ОТ 0 ДО 100 КМ/Ч ЗА 4,1 СЕКУНДЫ

МАКСИМАЛЬНАЯ СКОРОСТЬ: 300 КМ/Ч

РАСХОД ТОПЛИВА В КОМБИНИРОВАННОМ ЦИКЛЕ: 11,3 л/100 км

ВЫБРОСЫ CO<sub>2</sub> В КОМБИНИРОВАННОМ ЦИКЛЕ: 269 г/км

F-TYPE R



РАЗГОН ОТ 0 ДО 100 КМ/Ч

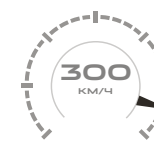

МАКСИМАЛЬНАЯ СКОРОСТЬ

### 5,0-ЛИТРОВЫЙ V8

БЕНЗИНОВЫЙ, С НАГНЕТАТЕЛЕМ, 575 Л. С., ПОЛНЫЙ ПРИВОД, АКПП

МАКСИМАЛЬНАЯ МОЩНОСТЬ: 575 л. с.

МАКСИМАЛЬНЫЙ КРУТЯЩИЙ МОМЕНТ: 700 Н•м

РАЗГОН ОТ 0 ДО 100 КМ/Ч ЗА 3,7 СЕКУНДЫ

МАКСИМАЛЬНАЯ СКОРОСТЬ: 322 КМ/Ч\*

РАСХОД ТОПЛИВА В КОМБИНИРОВАННОМ ЦИКЛЕ: 11,3 л/100 км

ВЫБРОСЫ CO<sub>2</sub> В КОМБИНИРОВАННОМ ЦИКЛЕ: 269 г/км

F-TYPE SVR

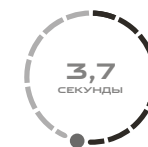

РАЗГОН ОТ 0 ДО 100 КМ/Ч

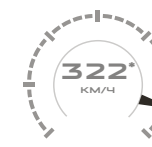

МАКСИМАЛЬНАЯ СКОРОСТЬ

\* Только для Соурé.

Официальные данные испытаний по нормативам ЕС. Только для сравнения. Фактические значения могут отличаться от приведенных.



## 2 ВЫБЕРИТЕ КОМПЛЕКТАЦИЮ

Соберите свой автомобиль на сайте: jaguar.ru.



### F-TYPE

#### КЛЮЧЕВЫЕ ХАРАКТЕРИСТИКИ

Активная спортивная выхлопная система  
 Режим Dynamic  
 Выдвижной спойлер на крышке багажного отделения  
 Ксеноновые головные фары со светодиодной окантовкой, светодиодные задние фонари  
 Теплозащитное покрытие лобового стекла  
 Спортивные сиденья с отделкой кожей Grained и замшей Suedecloth  
 Передние сиденья с электроприводными регулировками по 6 направлениям  
 Рулевое колесо с отделкой кожей, подрулевыми лепестками переключения передач цвета Silver и функцией подогрева  
 Центральная консоль с отделкой Knurled Aluminium  
 8-дюймовый сенсорный экран  
 Аудиосистема Meridian™  
 Навигационная система Touch Pro  
 Поддержка протокола Bluetooth®  
 Экстренное торможение

#### 340 Л. С.

Стандартная подвеска  
 Открытый дифференциал и система динамического распределения крутящего момента на колесо  
 18-дюймовые легкосплавные диски  
 355-миллиметровые передние и 325-миллиметровые задние тормозные диски с серебристыми тормозными суппортами

#### 380 Л. С.

Система адаптивного управления подвеской Adaptive Dynamics  
 Дифференциал повышенного трения и система динамического распределения крутящего момента  
 19-дюймовые легкосплавные диски  
 380-миллиметровые передние и 325-миллиметровые задние тормозные диски с черными тормозными суппортами  
 Комплектация F-TYPE доступна как с задним, так и с полным приводом



### F-TYPE R-DYNAMIC

#### КЛЮЧЕВЫЕ ХАРАКТЕРИСТИКИ (В ДОПОЛНЕНИЕ К КОМПЛЕКТАЦИИ F-TYPE)

Активная спортивная выхлопная система с возможностью отключения  
 Пакет элементов отделки экстерьера Gloss Black  
 Светодиодные головные фары  
 Центральная консоль с отделкой Delta Aluminium  
 Накладки на пороги с логотипом R-Dynamic

#### 340 Л. С.

Стандартная подвеска  
 Открытый дифференциал и система динамического распределения крутящего момента на колесо  
 19-дюймовые легкосплавные диски  
 355-миллиметровые передние и 325-миллиметровые задние тормозные диски с серебристыми тормозными суппортами

#### 380 Л. С.

Система адаптивного управления подвеской Adaptive Dynamics  
 Дифференциал повышенного трения и система динамического распределения крутящего момента  
 20-дюймовые легкосплавные диски  
 380-миллиметровые передние и 325-миллиметровые задние тормозные диски с черными тормозными суппортами  
 Комплектация F-TYPE R-Dynamic доступна как с задним, так и с полным приводом



### F-TYPE R

#### КЛЮЧЕВЫЕ ХАРАКТЕРИСТИКИ

**550 Л. С.**  
 Система полного привода  
 380-миллиметровые передние и 376-миллиметровые задние тормозные диски с красными тормозными суппортами  
 Активный дифференциал с электронным управлением и система динамического распределения крутящего момента на колесо  
 Система динамики с изменяемыми настройками  
 20-дюймовые легкосплавные колесные диски R  
 Металлические накладки на педали  
 Отделка салона кожей премиум-класса  
 Сиденья Performance R  
 Передние сиденья с электроприводной регулировкой по 12 направлениям и функцией напоминания настроек  
 Рулевое колесо с отделкой из кожи, логотипом R, подрулевыми лепестками переключения передач цвета Silver и функцией подогрева  
 Центральная консоль с отделкой Linear Vee Aluminium и логотипом R  
 Регулируемая подсветка салона  
 Ветровой дефлектор (только для Convertible)



### F-TYPE SVR

#### КЛЮЧЕВЫЕ ХАРАКТЕРИСТИКИ (В ДОПОЛНЕНИЕ К КОМПЛЕКТАЦИИ F-TYPE R)

**575 Л. С.**  
 Легкая выхлопная система из титана и сплава Inconel®  
 20-дюймовые кованые легкосплавные колесные диски  
 Улучшенная аэродинамика  
 Задний спойлер из карбона  
 Сиденья Performance SVR  
 Потолок с отделкой замшей Suedecloth  
 Рулевое колесо в стиле SVR с отделкой кожей, алюминиевыми подрулевыми лепестками переключения передач и функцией подогрева  
 Центральная консоль с отделкой Dark Brushed Aluminium и логотипом SVR  
 Передние датчики парковки



## 2 ВЫБЕРИТЕ ОПЦИИ

⚙️ Соберите свой автомобиль на сайте: jaguar.ru.

### ➤ ВАРИАНТЫ КРЫШИ

Вы можете выбрать подходящую вам крышу F-TYPE из нашего широкого ассортимента. Каждая крыша обладает уникальными характеристиками и позволяет придать еще большую индивидуальность как интерьеру, так и экстерьеру вашего автомобиля.



#### АЛЮМИНИЕВАЯ КРЫША

Алюминиевая крыша F-TYPE гармонично сочетается с кузовом купе, не уступая остальным элементам автомобиля в прочности и легкости конструкции. Ее цвет, дизайн и форма идеально дополняют мощные линии F-TYPE. Алюминиевая крыша F-TYPE подчеркивает характер этого мощного спортивного автомобиля.



#### ПАНОРАМНАЯ СТЕКЛЯННАЯ КРЫША

Опциональная для F-TYPE Coupé панорамная стеклянная крыша по всей ширине автомобиля позволяет наполнить салон естественным светом и визуально увеличить пространство. Крыша дополнена механической шторкой, на 99% защищающей от попадающего в салон света и помогающей создать более уединенную атмосферу.



#### КРЫША ИЗ КАРБОНА\*

Эта прочная и легкая крыша доступна в качестве опции для F-TYPE Coupé. Она состоит из внешней и внутренней панелей из карбона и на 20% легче стандартной алюминиевой крыши. Фактура карбона просматривается сквозь высококачественное лаковое покрытие насыщенного цвета.



#### СКЛАДНАЯ КРЫША

Облегченная складная тканевая крыша автомобиля F-TYPE Convertible доступна в четырех различных цветах. Помимо крыши, выполненной из композитной ткани, снижающей уровень шума, в этой модели предусмотрено заднее стекло с подогревом, которое убирается, когда вы опускаете крышу. Складная крыша автоматически поднимается и опускается менее чем за 12 секунд даже во время движения на скорости до 50 км/ч.

\* Получить дополнительную информацию о доступности можно у вашего дилера Jaguar.  
НА ИЗОБРАЖЕНИИ: F-TYPE R ЦВЕТА YULONG WHITE С УСТАНОВЛЕННЫМИ ОПЦИЯМИ

#### ЦВЕТА СКЛАДНОЙ КРЫШИ

##### СТАНДАРТ

Black

##### ОПЦИЯ

Grey

Red

Beige





ОБЗОР

ПЕРСОНАЛИЗАЦИЯ

НАЙТИ ДИЛЕРА

ТЕСТ-ДРАЙВ В JAGUAR LAND ROVER EXPERIENCE

КОНФИГУРАТОРЫ

## 2 ВЫБЕРИТЕ ОПЦИИ

Соберите свой автомобиль на сайте: jaguar.ru.

### ОСНОВНЫЕ СТАНДАРТНЫЕ ФУНКЦИИ

	F-TYPE	F-TYPE R-DYNAMIC	F-TYPE R	F-TYPE SVR	
					ОПИСАНИЕ
Режим «Дождь / Лед / Снег»	●	●	●	●	
Система динамического контроля курсовой устойчивости (DSC)	●	●	●	●	
Подушки безопасности	●	●	●	●	4 подушки безопасности для Convertible, 6 подушек безопасности для Coupé
Электрический стояночный тормоз (EPB)	●	●	●	●	
Система помощи при экстренном торможении (EBA)	●	●	●	●	
Антиблокировочная тормозная система (ABS)	●	●	●	●	
Электронная система распределения тормозных усилий (EBD)	●	●	●	●	
Выдвигающиеся наружные ручки дверей	●	●	●	●	
Накладки на боковые зеркала в цвет кузова	●	●	●	●	
Стеклоочистители с датчиками дождя	●	●	●	●	
Светодиодные задние фонари	●	●	●	●	
Выдвижные передние воздухозаборники	●	●	●	●	
Инновационное зеркало заднего вида ClearSight с улучшенной обзорностью	●	●	●	●	
Потолочная консоль освещения	●	●	●	●	
Двойной держатель для стаканов в передней части салона	●	●	●	●	
8-дюймовый сенсорный экран	●	●	●	●	
Разъем электропитания	●	●	●	●	
Разъем USB и разъем питания 12 В на центральной консоли	●	●	●	●	
Центральный замок с дистанционным управлением, блокиратором и запирающим при начале движения	●	●	●	●	
Сигнализация с датчиками контроля периметра и иммобилайзер	●	●	●	●	
Рычаг регулировки блокировки багажника	●	●	●	●	
Кнопка запуска двигателя «Start»	●	●	●	●	
Сервисный режим	●	●	●	●	

### ОСНОВНЫЕ ОПЦИИ

ТРАНСМИССИЯ И ДИНАМИЧЕСКИЕ ХАРАКТЕРИСТИКИ	КОД	F-TYPE (340 Л. С.)	F-TYPE (380 Л. С.)	F-TYPE R-DYNAMIC (340 Л. С.)	F-TYPE R-DYNAMIC (380 Л. С.)	F-TYPE R (550 Л. С.)	F-TYPE SVR (575 Л. С.)	ОПИСАНИЕ
Серебристые лепестковые подрулевые переключатели передач	B66E	●	●	●	●	●	—	
Алюминиевые лепестки переключения передач	B66F	—	—	—	—	○	●	
Подвеска с технологией Adaptive Dynamics	C35A	—	●	—	●	●	●	
Стандартная подвеска	C35Z	●	—	●	—	—	—	
Режим Dynamic	B73J	●	●	●	●	—	—	
Система динамики с изменяемыми настройками	B73K	—	○	—	○	●	●	
Открытый дифференциал и система динамического распределения крутящего момента на колесо	C37E	●	—	●	—	—	—	
Дифференциал повышенного трения с системой динамического распределения крутящего момента	C37F	—	●	—	●	—	—	
Активный дифференциал с электронным управлением и система динамического распределения крутящего момента на колесо	C37D	—	—	—	—	●	●	
Активная спортивная выхлопная система	S65B	●	●	—	—	—	—	
Активная выхлопная система с возможностью отключения	S65L	○	○	●	●	●	●	
ТОРМОЗНАЯ СИСТЕМА								
Серебристые тормозные суппорты	C10W	●	—	●	—	—	—	
Красные тормозные суппорты	C10R	○	○	○	○	●	●	Доступны в качестве опции при наличии 380-миллиметровых передних и 325-миллиметровых задних тормозных дисков или 380-миллиметровых передних и 376-миллиметровых задних тормозных дисков.
Черные тормозные суппорты	C10Y	—	●	—	●	○	○	Доступны в качестве опции при наличии 380-миллиметровых передних и 325-миллиметровых задних тормозных дисков или 380-миллиметровых передних и 376-миллиметровых задних тормозных дисков.
Желтые тормозные суппорты	C10P	—	■	—	■	■	■	Входят в пакет Carbon Ceramic Brake Pack с коваными дисками.
355-миллиметровые передние и 325-миллиметровые задние тормозные диски	G36F	●	—	●	—	—	—	
380-миллиметровые передние и 325-миллиметровые задние тормозные диски	G36N	—	●	—	●	—	—	Доступны только при наличии красных или черных тормозных суппортов. Недоступно с 18-дюймовыми колесными дисками.
380-миллиметровые передние и 376-миллиметровые задние тормозные диски	G36M	○	○	○	○	●	●	Доступны только при наличии красных или черных тормозных суппортов. Недоступны с 18-дюймовыми колесными дисками.
398-миллиметровые передние и 380-миллиметровые задние карбон-керамические тормозные диски	G36P	—	■	—	■	■	■	Входят в пакет Carbon Ceramic Brake Pack с коваными дисками.

● Стандартное оборудование. ○ Опция. — Недоступно. ■ Доступно в составе пакета опций.

Получить дополнительную информацию можно у вашего дилера Jaguar.

Полный список опций и пакетов представлен в руководстве по характеристикам и ценам F-TYPE и на сайте jaguar.ru в разделе «Конфигуратор».





ОБЗОР

ПЕРСОНАЛИЗАЦИЯ

НАЙТИ ДИЛЕРА

ТЕСТ-ДРАЙВ В JAGUAR LAND ROVER EXPERIENCE

КОНФИГУРАТОРЫ

## 2 ВЫБЕРИТЕ ОПЦИИ

Соберите свой автомобиль на сайте: [jaguar.ru](http://jaguar.ru).

### ОТДЕЛКА И ОПЦИИ ЭКСТЕРЬЕРА

ОТДЕЛКА И ОПЦИИ ЭКСТЕРЬЕРА	КОД	F-TYPE	F-TYPE R-DYNAMIC	F-TYPE R	F-TYPE SVR	ОПИСАНИЕ
Складная крыша цвета Black с электроприводом	LPDE	●	●	●	●	Доступно только для Convertible.
Складная крыша цвета Grey с электроприводом	LLKB	○	○	○	○	Доступно только для Convertible.
Складная крыша цвета Red с электроприводом	LCHN	○	○	○	○	Доступно только для Convertible.
Складная крыша цвета Beige с электроприводом	LSAL	○	○	○	○	Доступно только для Convertible.
Дуги системы защиты при опрокидывании с отделкой Gloss Black	B67B	■	■	■	●	Доступно только для Convertible. Входят в пакет опций Exterior Black Pack.
Дуги системы защиты при опрокидывании с отделкой Satin Chrome	B67C	●	●	●	—	Доступно только для Convertible.
Крыша из карбона	F45B	○	○	○	○	Доступно только для Coupé.
Панорамная стеклянная крыша	F45A	○	○	○	○	Доступно только для Coupé.
Дверь багажного отделения с электроприводом	B69B	○	○	○	○	Доступно только для Coupé.
Выдвигающийся задний спойлер	B09M	●	●	●	○	При выборе этого элемента максимальная скорость F-TYPE SVR снизится до 300 км/ч.
Фиксированный задний спойлер	B09F	○	○	○	—	Доступно только для Coupé. Необходимо наличие активной выхлопной системы с возможностью отключения.
Задний спойлер из карбона	B09C	—	—	—	●	

### СТЕКЛА И БОКОВЫЕ ЗЕРКАЛА

Лобовое стекло с подогревом	D96A	●	●	●	●	
Боковые зеркала с подогревом	B28J	●	●	—	—	
Боковые зеркала с подогревом и электроприводом	B28R	○	○	—	—	
Наружные зеркала с подогревом, электроприводом и функцией запоминания настроек	B28V	■	■	●	●	Часть пакета опций памяти сидений Memory 1.
Наружные зеркала с подогревом, электроприводом и функцией автозатемнения	B28W	○	○	—	—	
Наружные зеркала с подогревом, электроприводом и функциями автозатемнения и запоминания настроек	B28T	■	■	○	○	Часть пакета опций памяти сидений Memory 2.
Теплозащитное покрытие лобового стекла	D97B	●	●	●	●	

### ФАРЫ И ОСВЕТИТЕЛЬНЫЕ ПРИБОРЫ

Ксеноновые головные фары, дополненные светодиодами	D90L	●	—	—	—	
Светодиодные головные фары	D90R	○	●	●	●	
Функция автоматического включения фар и переключения фар дальнего света (АНВА)	D91A	○	○	○	○	Доступно только при наличии светодиодных головных фар.

### ЦВЕТА КУЗОВА

Эмаль		●	●	●	●	
Металлик		○	○	○	○	
Премиум-металлик		○	○	○	—	

### КОЛЕСНЫЕ ДИСКИ

Запасное колесо уменьшенного размера с легкосплавным диском	C40D	●	●	●	●	Недоступно при наличии комплекта карбон-керамических тормозных дисков.
Комплект для ремонта шин	C40S	○	○	○	○	

### ОТДЕЛКА СИДЕНИЙ

СИДЕНЬЯ	КОД	F-TYPE	F-TYPE R-DYNAMIC	F-TYPE R	F-TYPE SVR	ОПИСАНИЕ
Спортивные сиденья	B55A	●	●	—	—	
Сиденья Performance	B55C	○	○	■	—	Входят в состав пакета кожаной отделки интерьера Premium, пакета опций отделки интерьера замшей Suedecloth или пакета полной отделки интерьера кожей Premium для F-TYPE и F-TYPE R-Dynamic. Логотип R отсутствует на F-TYPE R при использовании пакета опций отделки интерьера замшей Suedecloth или пакета расширенной отделки интерьера кожей премиум-класса.
Сиденья Performance R	B55D	—	—	●	—	
Сиденья Performance SVR	B55H	—	—	—	●	
Спортивные сиденья с отделкой кожей Grained и замшей Suedecloth	B40N	●	●	—	—	
Сиденья с отделкой кожей Windsor	B41H	■	■	●	—	Входят в состав пакета кожаной отделки интерьера Premium.
Сиденья с отделкой замшей Suedecloth и кожей Windsor и контрастной отстрочкой	B41J	■	■	■	—	Входит в состав пакета опций отделки интерьера замшей Suedecloth.
Кожа с ромбовидной отстрочкой	B41U	—	—	—	●	
Ремни безопасности цвета Red	RCHX	○	○	○	○	Ремни безопасности цвета Red могут быть установлены на сиденья цвета Ebony с отстрочкой Ebony, контрастной отстрочкой Pimento или сиденья Pimento.
Передние сиденья с электроприводными регулировками по 6 направлениям	H53B	●	●	—	—	
Передние сиденья с электроприводной регулировкой по 12 направлениям и функцией запоминания настроек	H53D	■	■	●	●	Часть пакетов опций памяти сидений Memory.
Передние сиденья с функцией подогрева	F53A	●	●	○	—	Доступно только со спортивными сиденьями или сиденьями Performance с отделкой замшей Suedecloth.
Передние сиденья с функциями подогрева и вентиляции	F53F	○	○	●	●	Доступно только с сиденьями Performance. Недоступно с сиденьями с отделкой замшей Suedecloth.

### ОТДЕЛКА ПОТОЛКА

ОТДЕЛКА ПОТОЛКА	КОД	F-TYPE	F-TYPE R-DYNAMIC	F-TYPE R	F-TYPE SVR	ОПИСАНИЕ
Потолок с отделкой кожей	H01C	■	■	■	■	См. стр. 90-91 для получения полной информации о доступности цветов интерьера. Необходим дополнительный пакет расширенной отделки интерьера кожей.
Потолок с отделкой замшей Suedecloth	H01D	■	■	■	●	Необходим пакет элементов отделки верхней части салона замшей Suedecloth.
Потолок с отделкой материалом Morzine	H01E	●	●	●	—	
Потолок с отделкой цвета Ebony	HPDB	●	●	●	●	
Потолок с отделкой цвета Grey	HLFZ	○	○	○	—	
Потолок с отделкой цвета Pimento	HCHX	○	○	○	○	Недоступно для Coupé. Только с кожаной отделкой.
Потолок с отделкой цвета Ivory	HNAA	○	○	○	—	Недоступно с панорамной стеклянной крышей. Только с кожаной отделкой.

● Стандартное оборудование. ○ Опция. — Недоступно. ■ Доступно в составе пакета опций.

Получить дополнительную информацию можно у вашего дилера Jaguar.

Полный список опций и пакетов представлен в руководстве по характеристикам и ценам F-TYPE и на сайте [jaguar.ru](http://jaguar.ru) в разделе «Конфигуратор».

См. стр. 90-91 для получения полной информации о доступности цветов интерьера.





ОБЗОР

ПЕРСОНАЛИЗАЦИЯ

НАЙТИ ДИЛЕРА

ТЕСТ-ДРАЙВ В JAGUAR LAND ROVER EXPERIENCE

КОНФИГУРАТОРЫ

## 2 ВЫБЕРИТЕ ОПЦИИ

Соберите свой автомобиль на сайте: jaguar.ru.

### ИНТЕРЬЕР

ИНТЕРЬЕР	КОД	F-TYPE	F-TYPE R-DYNAMIC	F-TYPE R	F-TYPE SVR	ОПИСАНИЕ
Солнцезащитные козырьки	F57B	●	●	—	—	
Солнцезащитные козырьки с зеркалами	F57C	○	○	●	—	Доступно только с вариантами расцветки Ebony или Grey.
Солнцезащитные козырьки с отделкой замшей Suedecloth и зеркалами	F57G	■	■	■	●	Входит в пакет элементов отделки верхней части салона замшей Suedecloth.
Солнцезащитные козырьки с отделкой кожей и зеркалами	F57A	■	■	■	■	Входит в в состав пакета кожаной отделки интерьера Premium.
Металлические накладки на педали	G48S	○	○	●	●	
Ветровой дефлектор	B74A	○	○	●	●	Доступно только для Convertible.
Рулевая колонка с электроприводной регулировкой	D07E	●	●	—	—	
Рулевая колонка с электроприводной регулировкой с функцией запоминания настроек	D07F	■	■	●	●	Входит в пакеты опций памяти сидений Memory. Недоступно со спортивными сиденьями с отделкой кожей Grained и замшей.
Рулевое колесо с отделкой кожей	F95Y	●	●	—	—	
Рулевое колесо со спрямленной нижней частью обода и отделкой кожей	F96V	○	○	—	—	
Рулевое колесо со спрямленной нижней частью обода, отделкой кожей и спицами цвета Black	F96S	■	■	—	—	Входит в пакет интерьера Black Pack.
Рулевое колесо с отделкой кожей и логотипом R	F96L	—	—	●	—	
Рулевое колесо со спрямленной нижней частью обода, отделкой кожей и логотипом R	F95R	—	—	○	—	
Рулевое колесо со спрямленной нижней частью обода, спицами цвета Black и логотипом R	F96U	—	—	■	—	Входит в пакет интерьера Black Pack.
Рулевое колесо с отделкой кожей и логотипом SVR	F96Q	—	—	—	●	
Рулевое колесо с отделкой замшей Suedecloth и логотипом SVR	F96P	—	—	—	○	Недоступно с рулевым колесом с функцией подогрева.
Рулевое колесо с функцией подогрева	F97A	●	●	●	●	
Комплект ковриков класса премиум	H69R	●	●	—	—	
Комплект ковриков Sport	H69L	○	○	—	—	
Комплект ковриков с окантовкой из нубука	H69N	—	—	—	●	
Комплект ковриков контрастного цвета	H69V	■	■	●	—	Входит в состав пакета полной отделки интерьера кожей Premium.

● Стандартное оборудование. ○ Опция. — Недоступно. ■ Доступно в составе пакета опций.

Получить дополнительную информацию можно у вашего дилера Jaguar.

Полный список опций и пакетов представлен в руководстве по характеристикам и ценам F-TYPE и на сайте jaguar.ru в разделе «Конфигуратор».

### ИНТЕРЬЕР (ПРОДОЛЖЕНИЕ)

ИНТЕРЬЕР (ПРОДОЛЖЕНИЕ)	КОД	F-TYPE	F-TYPE R-DYNAMIC	F-TYPE R	F-TYPE SVR	ОПИСАНИЕ
Климат-контроль	C88J	●	●	●	●	
Двухзонный климат-контроль	C88H	○	○	○	○	
Датчик качества воздуха	C89A	○	○	○	○	
Регулируемая подсветка интерьера	B65D	○	○	●	●	
Металлические накладки на пороги с надписью «Jaguar» и подсветкой	F28F	○	○	○	○	

### БЕЗОПАСНОСТЬ

#### БЕЗОПАСНОСТЬ

Система автоматического приподнимания капота для уменьшения травм пешеходов при столкновении (Pedestrian Contact Sensing)	B93A	●	●	●	●	
Система управления гаражными воротами HomeLink*	B39N	○	○	○	○	Доступно только для Convertible. Недоступно с фарами с функцией автоматического включения фар и переключения фар дальнего света.
Система бесключевого доступа в автомобиль	F04B	○	○	●	●	
Система контроля давления в шинах (TPMS)	C42R	●	●	●	●	
Система контроля «слепых» зон с функцией обнаружения приближающихся автомобилей слева / справа при движении задним ходом	H71C	○	○	○	○	Необходима установка боковых зеркал с функцией автоматического затемнения.
Камера заднего вида	C14A	○	○	○	○	
Круиз-контроль и ограничитель скорости	H41C	●	●	●	●	
Передние датчики парковки	C13A	○	○	○	●	
Задние датчики парковки	C11A	●	●	●	●	
Система помощи при парковке	C18A	○	○	○	○	Требует наличия передних датчиков системы помощи при парковке и камеры заднего вида.
Система предупреждения о выезде за пределы полосы движения	H72C	●	●	●	●	Необходима установка боковых зеркал с функцией автоматического затемнения. Также входит в состав пакета опций Drive.
Система удержания полосы движения	H72F	○	○	○	○	Также входит в состав пакета опций Drive.
Система контроля степени усталости водителя	C59A	○	○	○	○	Также входит в состав пакета опций Drive.
Система распознавания дорожных знаков с адаптивным ограничителем скорости	A41B	○	○	○	○	Также входит в состав пакета опций Drive.





## 2 ВЫБЕРИТЕ ОПЦИИ

Соберите свой автомобиль на сайте: jaguar.ru.

ИНФОРМАЦИЯ, СВЯЗЬ И РАЗВЛЕЧЕНИЯ	КОД	F-TYPE	F-TYPE R-DYNAMIC	F-TYPE R	F-TYPE SVR	ОПИСАНИЕ
Система Protect	D45D	●	●	●	●	
Система Remote Premium на период действия гарантии	D47A	■	■	■	■	Часть пакета опций Connect Pro.
Приложения InControl Apps	H57A	○	○	○	○	
Система Touch Pro	G64D	●	●	●	●	
Навигационная система Touch Pro	G50H	●	●	●	●	
Система Pro Services	A44J	■	■	■	■	Часть пакета опций Connect Pro.
Поддержка протокола Bluetooth®	H74V	●	●	●	●	
5-дюймовый центральный TFT-дисплей с приборной панелью — максимальная скорость 300 км/ч	P50R	●	●	—	—	
5-дюймовый центральный TFT-дисплей с приборной панелью — максимальная скорость 320 км/ч	P50Q	—	—	●	●	
Пакет опций Connect Pro	Z77A	○	○	○	○	Система Pro Services, приложения InControl Apps и приложение для смартфона Remote Premium.

АУДИОСИСТЕМА	КОД	F-TYPE	F-TYPE R-DYNAMIC	F-TYPE R	F-TYPE SVR	ОПИСАНИЕ
Аудиосистема Meridian™ (380 Вт)	B44V	●	●	●	●	
Аудиосистема пространственного звучания Meridian™ Surround Sound (770 Вт)	B43U	○	○	○	○	

● Стандартное оборудование. ○ Опция. — Недоступно. ■ Доступно в составе пакета опций.

Получить дополнительную информацию можно у вашего дилера Jaguar.

Полный список опций и пакетов представлен в руководстве по характеристикам и ценам F-TYPE и на сайте jaguar.ru в разделе «Конфигуратор».

ОБЗОР

ПЕРСОНАЛИЗАЦИЯ

НАЙТИ ДИЛЕРА

ТЕСТ-ДРАЙВ В JAGUAR LAND ROVER EXPERIENCE

КОНФИГУРАТОРЫ

### ПАКЕТЫ ОПЦИЙ

	КОД	F-TYPE	F-TYPE R-DYNAMIC	F-TYPE R	F-TYPE SVR	ОПИСАНИЕ
Пакет опций Exterior Black Pack	Z93L	○	○	○	—	Черная глянцевая окантовка боковых окон (только Coupé), сплиттера переднего бампера, окантовки решетки радиатора, боковых воздухозаборников, воздухозаборников на капоте, накладки заднего бампера и дуг защиты при опрокидывании (только Convertible)*.
Пакет опций Exterior Design Pack	Z93M	—	○	○	—	Сплиттер переднего бампера, боковые пороги и задние диффузоры в цвет кузова*.
Пакет опций Exterior Black Design Pack	Z93N	—	○	○	—	Сплиттер переднего бампера, боковые пороги и задние диффузоры в цвет кузова. Черная глянцевая окантовка боковых стекол (только Coupé), решетки радиатора, боковых воздухозаборников, воздухозаборников на капоте и дуг защиты при опрокидывании (только Convertible).
Пакет опций Exterior Carbon Fibre Pack	Z94K	—	○	○	—	Сплиттер переднего бампера, боковые пороги и задние диффузоры в цвет кузова. Черная глянцевая окантовка боковых стекол (только Coupé) и решетки радиатора. Боковые воздухозаборники, воздухозаборники на капоте, накладки на боковые зеркала и дуги системы защиты при опрокидывании с отделкой карбоном (только для Convertible)*.
Пакет опций Exterior Carbon Fibre Pack SVR	Z94I	—	—	—	○	Боковые воздухозаборники, воздухозаборники на капоте, накладки на боковые зеркала, сплиттер переднего бампера, задние диффузоры и дуги системы защиты при опрокидывании с отделкой карбоном (только для комплектации Convertible).
Пакет Carbon Ceramic Brake Pack с коваными колесными дисками	Z73N	○	○	○	—	Желтые тормозные суппорты, комплект для ремонта шин, 20-дюймовые легкосплавные диски Style 5040 с 5 сдвоенными спицами и отделкой Metallic Black, 398 мм передние и 380 мм задние карбон-керамические тормозные диски, металлические накладки на педали. Устанавливается с двигателем мощностью 380 л. с. или на F-TYPE R.
Пакет Carbon Ceramic Brake Pack с коваными колесными дисками SVR	Z73R	—	—	—	○	Желтые тормозные суппорты, комплект для ремонта шин, 20-дюймовые кованные легкосплавные колесные диски Style 1041 с 10 сдвоенными спицами и отделкой Satin Black Diamond Turned, 398-миллиметровые передние и 380-миллиметровые задние карбон-керамические тормозные диски, металлические накладки на педали.
Пакет опций памяти сидений Memory 1	Z15V	○	○	—	—	Наружные зеркала с подогревом, электроприводом и функцией запоминания настроек, рулевая колонка с электроприводной регулировкой и функцией запоминания настроек, передние сиденья с электроприводной регулировкой по 12 параметрам и функцией запоминания настроек.
Пакет опций памяти сидений Memory 2	Z15W	○	○	—	—	Наружные зеркала с подогревом, электроприводом и функциями автозатемнения и запоминания настроек, рулевая колонка с электроприводной регулировкой и функцией запоминания настроек, передние сиденья с электроприводной регулировкой по 12 параметрам и функцией запоминания настроек.
Пакет расширенной отделки интерьера кожей	Z23C	○	○	○	○	Кожаная отделка потолка и солнцезащитных козырьков с зеркалами**.
Пакет элементов отделки верхней части салона замшей Suedecloth	Z23D	○	○	○	—	Отделка замшей Suedecloth потолка и солнцезащитных козырьков с зеркалами**.
Пакет кожаной отделки интерьера Premium	Z84M	○	○	—	—	Отделка дверей кожей премиум-класса, сиденья с отделкой кожей Windsor, консоль с отделкой кожей Windsor, верхняя часть приборной панели с окантовкой кожей Windsor.
Пакет полной отделки интерьера кожей Premium	Z84T	○	○	○	○	Отделка дверей кожей премиум-класса с двойной отстрочкой, отделка консоли кожей премиум-класса двойной отстрочкой, верхняя часть приборной панели с окантовкой кожей премиум-класса с двойной отстрочкой, комплект ковриков контрастного цвета†.
Пакет опций отделки салона замшей Suedecloth	TP22	○	○	○	—	Отделка дверей замшей Suedecloth, сиденья с отделкой замшей Suedecloth и кожей Windsor и контрастной отстрочкой, сиденья Performance, солнцезащитные козырьки с отделкой из замши Suedecloth и зеркалами, отделка потолка замшей Suedecloth, консоль с отделкой кожей премиум-класса с двойной отстрочкой, верхняя часть приборной панели с окантовкой из замши Suedecloth с двойной отстрочкой.
Пакет интерьера Black Pack	Z01P	○	○	○	—	Окантовка вентиляционных отверстий черного цвета, циферблаты на приборной панели с черной глянцевой отделкой, ручки дверей с черной глянцевой отделкой и рулевое колесо со спрямленной нижней частью обода и спицами черного цвета (с логотипом R на F-TYPE R).
Пакет опций Drive	Z79B	○	○	○	○	Система распознавания дорожных знаков с адаптивным ограничителем скорости, система контроля «слепых» зон с функцией обнаружения приближающихся автомобилей слева/справа при движении задним ходом, система контроля степени усталости водителя, система удержания полосы движения.

\* Состав пакета варьируется в зависимости от комплектации. \*\* Доступно только при наличии пакета кожаной отделки интерьера Premium или пакета полной отделки интерьера кожей Premium.

† Только при наличии сидений Performance. Доступно только при наличии пакета полной отделки салона кожей Premium цвета Pimento Red и Siena Tan. Логотип R отсутствует в F-TYPE R.

См. стр. 90-91 для получения полной информации о доступности вариантов расцветки интерьера при выборе пакета отделки салона.





ОБЗОР

ПЕРСОНАЛИЗАЦИЯ

НАЙТИ ДИЛЕРА

ТЕСТ-ДРАЙВ В JAGUAR LAND ROVER EXPERIENCE

КОНФИГУРАТОРЫ

# 3 ВЫБЕРИТЕ ЦВЕТ

⚙ Соберите свой автомобиль на сайте: jaguar.ru.

ЭМАЛЬ

Narvik Black

Fuji White

Caldera Red

МЕТАЛЛИК

Santorini Black

Yulong White

Corris Grey

Indus Silver

British Racing Green

Loire Blue

Ultra Blue

ПРЕМИУМ-МЕТАЛЛИК

Carpathian Grey

Silicon Silver



ДВИГАТЕЛЬ

МОДЕЛЬ

ОПЦИИ

ЦВЕТ

КОЛЕСНЫЕ ДИСКИ

ИНТЕРЬЕР

АКСЕССУАРЫ

ТЕХНИЧЕСКИЕ ХАРАКТЕРИСТИКИ





# 4 ВЫБЕРИТЕ ДИСКИ И ТОРМОЗНУЮ СИСТЕМУ

⚙️ Соберите свой автомобиль на сайте: jaguar.ru.



18-дюймовые 10-спицевые колесные диски 'STYLE 1036' Silver  
 18-дюймовые 10-спицевые колесные диски 'STYLE 1024' Silver  
 19-дюймовые 10-спицевые колесные диски 'STYLE 1023' Silver  
 19-дюймовые 7 split-спицевые колесные диски 'STYLE 7013' Silver

ОТДЕЛКА ЛЕГКОСПЛАВНЫХ ДИСКОВ	Silver	Silver	Silver	Silver
ПЕРЕДНИЕ ЛЕГКОСПЛАВНЫЕ ДИСКИ	8.5J x 18"	8.5J x 18"	8.5J x 19"	8.5J x 19"
ПЕРЕДНИЕ ШИНЫ	245/45 R18	245/45 R18	245/40 R19	245/40 R19
ЗАДНИЕ ЛЕГКОСПЛАВНЫЕ ДИСКИ	9.5J x 18"	9.5J x 18"	9.5J x 19"	9.5J x 19"
ЗАДНИЕ ШИНЫ	275/40 R18	275/40 R18	275/35 R19	275/35 R19
КОД	C55A	C51C	C51B	C51E

F-TYPE 300 л. с.	●	—	○	○
F-TYPE 340 л. с.	—	●	○	○
F-TYPE 380 л. с.	—	—	●	○
F-TYPE R-Dynamic 300 и 340 л. с.	—	—	—	●
F-TYPE R-Dynamic 380 л. с.	—	—	—	—
F-TYPE R	—	—	—	—
F-TYPE SVR	—	—	—	—



355-ММ ПЕРЕДНИЕ И 325-ММ ЗАДНИЕ ТОРМОЗНЫЕ ДИСКИ



380-ММ ПЕРЕДНИЕ И 325-ММ ЗАДНИЕ ТОРМОЗНЫЕ ДИСКИ



380-ММ ПЕРЕДНИЕ И 376-ММ ЗАДНИЕ ТОРМОЗНЫЕ ДИСКИ



398-ММ ПЕРЕДНИЕ И 380-ММ ЗАДНИЕ КАРБОН-КЕРАМИЧЕСКИЕ ТОРМОЗНЫЕ ДИСКИ

● Стандартное оборудование. ○ Опция. — Недоступно. ■ Доступно в составе пакета опций.

Получить дополнительную информацию можно у вашего дилера Jaguar. Полный список опций и пакетов представлен в руководстве по характеристикам и ценам F-TYPE и на сайте jaguar.ru в разделе «Конфигуратор».



19-дюймовые колесные диски 'STYLE 5058' с 5 сдвоенными спицами Technical Grey и Diamond Turned  
 20-дюймовые колесные диски 'STYLE 6003' с 6 сдвоенными спицами Dark Grey и Diamond Turned  
 20-дюймовые 5-спицевые колесные диски 'STYLE 5060' Silver  
 20-дюймовые 5-спицевые колесные диски 'STYLE 5042' Carbon Fibre, Satin Grey и Diamond Turned  
 20-дюймовые колесные диски 'STYLE 5061' с 5 сдвоенными спицами Satin Grey  
 20-дюймовые колесные диски 'STYLE 5040' с 5 сдвоенными спицами Metallic Black  
 Кованые 20-дюймовые 10-спицевые колесные диски 'STYLE 1041' Satin Black и Diamond Turned

Technical Grey и Diamond Turned	Dark Grey и Diamond Turned	Silver	Carbon Fibre, Satin Grey и Diamond Turned	Satin Grey	Metallic Black	Satin Black и Diamond Turned
8.5J x 19"	9.0J x 20"	9.0J x 20"	9.0J x 20"	9.0J x 20"	9.0J x 20"	9.0J x 20"
245/40 R19	255/35 R20	255/35 R20	255/35 R20	265/35 R20	255/35 R20	265/35 R20
9.5J x 19"	10.5J x 20"	10.5J x 20"	10.5J x 20"	11.0J x 20"	10.5J x 20"	11.0J x 20"
275/35 R19	295/30 R20	295/30 R20	295/30 R20	305/30 R20	295/30 R20	305/30 R20
C50T	C52B	C55B	C51M	C55U	C53I	C55S

○	○	○	○	—	—	—
○	○	○	○	—	—	—
○	○	○	○	—	■	—
○	○	○	○	—	—	—
—	●	○	○	—	■	—
—	○	●	○	—	■	—
—	—	—	—	●	—	■

ТОРМОЗНЫЕ СИСТЕМЫ	КОД	F-TYPE (300 и 340 л. с.)	F-TYPE (380 л. с.)	F-TYPE R-DYNAMIC (300 и 340 л. с.)	F-TYPE R-DYNAMIC (380 л. с.)	F-TYPE R (550 л. с.)	F-TYPE SVR (575 л. с.)	ОПИСАНИЕ
355-мм передние и 325-мм задние тормозные диски	G36F	●	—	●	—	—	—	
380-мм передние и 325-мм задние тормозные диски	G36N	—	●	—	●	—	—	Доступны только при наличии красных или черных тормозных суппортов. Недоступны с 18-дюймовыми колесными дисками
380-мм передние и 376-мм задние тормозные диски	G36M	○	○	○	○	●	●	Доступны только при наличии красных или черных тормозных суппортов. Недоступны с 18-дюймовыми колесными дисками
398-мм передние и 380-мм задние карбон-керамические тормозные диски	G36P	—	■	—	■	■	■	Входят в пакет карбон-керамических тормозных дисков с 20-дюймовыми легкосплавными колесными дисками и пакет карбон-керамических тормозных дисков с коваными легкосплавными колесными дисками SVR





ОБЗОР

ПЕРСОНАЛИЗАЦИЯ

НАЙТИ ДИЛЕРА

ТЕСТ-ДРАЙВ В JAGUAR LAND ROVER EXPERIENCE

КОНФИГУРАТОРЫ

# 5 ВЫБЕРИТЕ ИНТЕРЬЕР

Соберите свой автомобиль на сайте: jaguar.ru.

F-TYPE И F-TYPE R-DYNAMIC	СИДЕНЬЯ С ОТСТРОЧКОЙ	ВЕРХНЯЯ ПРИБОРНАЯ ПАНЕЛЬ С ОТСТРОЧКОЙ	КОДЫ ОТДЕЛОК И ОПЦИЙ	ОТДЕЛКА ПОТОЛКА	КОМПЛЕКТ КОВРИКОВ	РЕМНИ БЕЗОПАСНОСТИ
<b>Стандартное оборудование</b>						
Спортивные сиденья с отделкой кожей и замшей Suedecloth	Ebony и Ebony Cirrus и Cirrus	Ebony и Ebony Ebony и Ebony	TR01 TR04	Ebony или Grey Ebony или Grey	Ebony Ebony	Ebony или Red Ebony
<b>Опция</b>						
Спортивные сиденья с отделкой кожей премиум-класса и салон с отделкой кожей премиум-класса <sup>1</sup>	Ebony и Ebony Cirrus и Cirrus	Ebony и Ebony Ebony и Ebony	TR01+Z84M TR04+Z84M	Ebony, Grey или Ivory <sup>3</sup> Ebony или Grey	Ebony Ebony	Ebony или Red Ebony
Сиденья Performance с отделкой кожей премиум-класса и салон с отделкой кожей премиум-класса <sup>1</sup>	Ebony и Ebony Ebony и Pimento Ebony и Siena Tan Ebony и Ivory Siena Tan и Cirrus Brogue и Ivory Pimento и Ebony Ivory и Ebony	Ebony и Ebony Ebony и Ebony Ebony и Ebony Ebony и Ebony Ebony и Ebony Ebony и Ebony Ebony и Ebony Ebony и Ebony	TR01+B55C+Z84M TR05 TR33 TR29 TR38 TR11 TR12 TR28	Ebony, Grey или Ivory <sup>3</sup> Ebony, Grey или Pimento <sup>4</sup> Ebony или Grey Ebony, Grey или Ivory <sup>3</sup> Ebony, Grey или Pimento <sup>4</sup> Ebony, Grey или Ivory <sup>3</sup>	Ebony Ebony Ebony Ebony Ebony Ebony Ebony Ebony	Ebony или Red Ebony или Red Ebony Ebony Ebony Ebony или Red Ebony
Сиденья Performance с отделкой кожей премиум-класса и салон с отделкой кожей премиум-класса и замшей Suedecloth <sup>1</sup>	Ebony и Cirrus	Ebony и Cirrus	TR22	Замша Suedecloth цвета Ebony	Ebony	Ebony
Сиденья Performance с отделкой кожей премиум-класса и расширенной кожаной отделкой верхней панели <sup>2</sup>	Pimento и Ebony Siena Tan и Cirrus	Pimento и Ebony Siena Tan и Cirrus	TR23 TR34	Ebony или Pimento <sup>4</sup> Ebony	Ebony Ebony	Ebony или Red Ebony

F-TYPE R	СИДЕНЬЯ С ОТСТРОЧКОЙ	ВЕРХНЯЯ ПАНЕЛЬ С ОТСТРОЧКОЙ	КОДЫ ОТДЕЛОК И ОПЦИЙ	ОТДЕЛКА ПОТОЛКА	КОМПЛЕКТ КОВРИКОВ	РЕМНИ БЕЗОПАСНОСТИ
<b>Стандартное оборудование</b>						
Сиденья Performance с отделкой кожей премиум-класса и эмблемой R на подлокотниках и салон с отделкой кожей премиум-класса	Ebony и Ebony	Ebony и Ebony	TR01	Ebony, Grey или Ivory <sup>3</sup>	Ebony	Ebony или Red
	Ebony и Ivory	Ebony и Ivory	TR17	Ebony, Grey или Ivory <sup>3</sup>	Ebony	Ebony
	Ebony и Pimento	Ebony и Pimento	TR24	Ebony, Grey или Pimento <sup>4</sup>	Ebony	Ebony или Red
	Ebony и Siena Tan	Ebony и Siena Tan	TR36	Ebony или Grey	Ebony	Ebony
	Siena Tan и Ebony Два цвета и Siena Tan	Ebony и Siena Tan	TR37	Ebony или Grey	Ebony	Ebony
	Ivory и Ebony Два цвета и Ivory	Ebony и Ivory	TR20	Ebony, Grey или Ivory <sup>3</sup>	Ebony	Ebony
Pimento и Ebony Два цвета и Pimento	Ebony и Pimento	TR19	Ebony, Grey или Pimento <sup>4</sup>	Ebony	Ebony или Red	

<b>Опция</b>						
Сиденья Performance с отделкой кожей премиум-класса и замшей Suedecloth и отделка салона кожей премиум-класса	Ebony и Cirrus	Ebony и Cirrus	TR22	Замша Suedecloth цвета Ebony	Ebony	Ebony
Сиденья Performance с отделкой кожей премиум-класса и расширенной кожаной отделкой верхней панели <sup>2</sup>	Pimento и Ebony Siena Tan и Cirrus	Pimento и Ebony Siena Tan и Cirrus	TR23 TR34	Ebony или Pimento <sup>4</sup> Ebony	Ebony Ebony	Ebony или Red Ebony

F-TYPE SVR	СИДЕНЬЯ С ОТСТРОЧКОЙ	ВЕРХНЯЯ ПАНЕЛЬ С ОТСТРОЧКОЙ	КОДЫ ОТДЕЛОК И ОПЦИЙ	ОТДЕЛКА ПОТОЛКА	КОМПЛЕКТ КОВРИКОВ	РЕМНИ БЕЗОПАСНОСТИ
<b>Стандартное оборудование</b>						
Сиденья Performance с ромбовидной прострочкой, отделкой кожей премиум-класса и надписью «SVR» на подголовниках; отделка приборной панели замшей Suedecloth	Ebony и Cirrus Ebony и Pimento Ebony и Reims Blue	Ebony и Cirrus Ebony и Pimento Ebony и Reims Blue	TR31 TR24 TR32	Ebony Ebony или Pimento <sup>4</sup> Ebony	Ebony Ebony Ebony	Ebony Ebony или Red Ebony

<b>Опция</b>						
Сиденья Performance с ромбовидной прострочкой и отделкой кожей премиум-класса с надписью «SVR» на подлокотниках и расширенной кожаной отделкой верхней панели <sup>2</sup>	Pimento и Ebony Siena Tan и Cirrus	Pimento и Ebony Siena Tan и Cirrus	TR23 TR34	Ebony или Pimento <sup>4</sup> Ebony	Ebony Ebony	Red Ebony

<sup>1</sup>В салоне с отделкой кожей премиум-класса верхняя панель, центральная консоль и панели дверей обиты кожей премиум-класса. <sup>2</sup>Включая верхнюю панель со стороны пассажира с отделкой кожей премиум-класса в цвете, верхние панели дверей, центральную консоль и комплект коврик цвета Ebony с цветной окантовкой из нубука и контрастной отстрочкой цвета Ebony. <sup>3</sup>Отделка потолка кожей цвета Ivory недоступна при наличии панорамной стеклянной крыши. <sup>4</sup>Отделка потолка кожей цвета Pimento доступна только для Convertible. Получить дополнительную информацию можно у вашего дилера Jaguar.



# 5 ВЫБЕРИТЕ ИНТЕРЬЕР

Соберите свой автомобиль на сайте: [jaguar.ru](http://jaguar.ru).

На изображении представлен интерьер F-TYPE R-Dynamic с опциональными сиденьями Performance с отделкой кожей премиум-класса цвета Ebony, центральной консолью с отделкой Delta Aluminium, отделкой потолка тканью Morzine цвета Ebony, верхней панелью цвета Ebony и ковриками цвета Ebony.



## F-TYPE И F-TYPE R-DYNAMIC

### ЦВЕТОВЫЕ СОЧЕТАНИЯ ОТДЕЛКИ ИНТЕРЬЕРА

СТАНДАРТНЫЕ СПОРТИВНЫЕ СИДЕНЬЯ С ОТДЕЛКОЙ КОЖЕЙ И ЗАМШЕЙ SUEDECLOTH, ОПЦИОНАЛЬНЫЕ СПОРТИВНЫЕ СИДЕНЬЯ С ОТДЕЛКОЙ КОЖЕЙ ПРЕМИУМ-КЛАССА И ОТДЕЛКА САЛОНА КОЖЕЙ ПРЕМИУМ-КЛАССА

1	2	3	4	5
СИДЕНЬЯ С ОТСТРОЧКОЙ	ПАНЕЛИ ОТДЕЛКИ	ОТДЕЛКА ПОТОЛКА*	ВЕРХНЯЯ ПАНЕЛЬ С ОТСТРОЧКОЙ	КОВРИКИ
Ebony и Ebony	Delta Aluminium <sup>†</sup> , Knurled Aluminium <sup>††</sup> , Carbon Fibre	Ebony, Grey или Ivory <sup>‡</sup>	Ebony и Ebony	Ebony
Cirrus и Cirrus	Delta Aluminium <sup>†</sup> , Knurled Aluminium <sup>††</sup> , Carbon Fibre	Ebony или Grey	Ebony и Ebony	Ebony

### ОПЦИОНАЛЬНЫЕ СИДЕНЬЯ PERFORMANCE С ОТДЕЛКОЙ КОЖЕЙ ПРЕМИУМ-КЛАССА И ИНТЕРЬЕР С ОТДЕЛКОЙ КОЖЕЙ ПРЕМИУМ-КЛАССА

СИДЕНЬЯ С ОТСТРОЧКОЙ	ПАНЕЛИ ОТДЕЛКИ	ОТДЕЛКА ПОТОЛКА*	ВЕРХНЯЯ ПАНЕЛЬ С ОТСТРОЧКОЙ	КОВРИКИ
Ebony и Ebony	Delta Aluminium <sup>†</sup> , Knurled Aluminium <sup>††</sup> , Carbon Fibre	Ebony, Grey или Ivory <sup>‡</sup>	Ebony и Ebony	Ebony
Ebony и Pimento	Delta Aluminium <sup>†</sup> , Knurled Aluminium <sup>††</sup> , Carbon Fibre	Ebony, Grey или Pimento <sup>**</sup>	Ebony и Ebony	Ebony















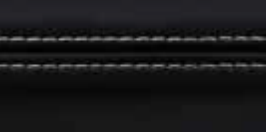

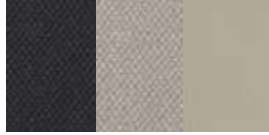

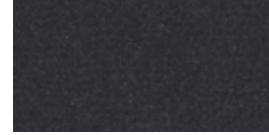
\* Стандартная отделка тканью Morzine цвета Ebony. Опциональная отделка тканью Morzine цвета Grey и замшей Suedecloth цвета Ebony. Опциональная отделка кожей цвета Ebony, Pimento и Ivory.  
 \*\* Отделка потолка цвета Pimento доступна только для Convertible.  
 † Панель отделки Delta Aluminium является стандартной для F-TYPE R-Dynamic.  
 †† Панель отделки Knurled Aluminium является стандартной для F-TYPE и опциональной для F-TYPE R-Dynamic.  
 ‡ Отделка потолка кожей цвета Ivory недоступна при наличии панорамной стеклянной крыши.

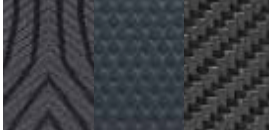
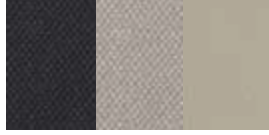
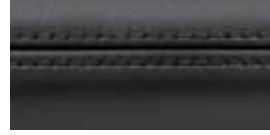

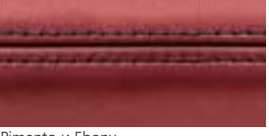
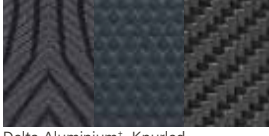
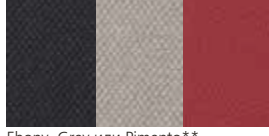
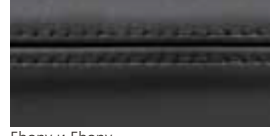
## F-TYPE И F-TYPE R-DYNAMIC

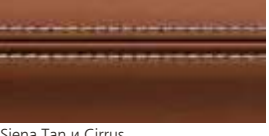
### ЦВЕТОВЫЕ СОЧЕТАНИЯ ОТДЕЛКИ ИНТЕРЬЕРА

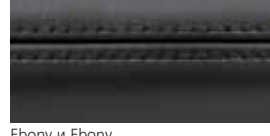
ОПЦИОНАЛЬНЫЕ СИДЕНЬЯ PERFORMANCE С ОТДЕЛКОЙ КОЖЕЙ ПРЕМИУМ-КЛАССА И ИНТЕРЬЕР С ОТДЕЛКОЙ КОЖЕЙ ПРЕМИУМ-КЛАССА [ПРОДОЛЖЕНИЕ]

1	2	3	4	5
СИДЕНЬЯ С ОТСТРОЧКОЙ	ПАНЕЛИ ОТДЕЛКИ	ОТДЕЛКА ПОТОЛКА*	ВЕРХНЯЯ ПАНЕЛЬ С ОТСТРОЧКОЙ	КОВРИКИ
 Ebony и Siena Tan	 Delta Aluminium <sup>†</sup> , Knurled Aluminium <sup>††</sup> , Carbon Fibre	 Ebony или Grey	 Ebony и Ebony	 Ebony
 Ebony и Ivory	 Delta Aluminium <sup>†</sup> , Knurled Aluminium <sup>††</sup> , Carbon Fibre	 Ebony, Grey или Ivory <sup>‡</sup>	 Ebony и Ebony	 Ebony
 Brogue и Ivory	 Delta Aluminium <sup>†</sup> , Knurled Aluminium <sup>††</sup> , Carbon Fibre	 Ebony, Grey или Ivory <sup>‡</sup>	 Ebony и Ebony	 Ebony
 Pimento и Ebony	 Delta Aluminium <sup>†</sup> , Knurled Aluminium <sup>††</sup> , Carbon Fibre	 Ebony, Grey или Pimento <sup>**</sup>	 Ebony и Ebony	 Ebony
 Siena Tan и Cirrus	 Delta Aluminium <sup>†</sup> , Knurled Aluminium <sup>††</sup> , Carbon Fibre	 Ebony или Grey	 Ebony и Ebony	 Ebony

\* Стандартная отделка тканью Morzine цвета Ebony, опциональная отделка тканью Morzine цвета Grey и замшей Suedecloth цвета Ebony. Опциональные варианты отделки кожей цвета Ebony, Pimento и Ivory.

\*\* Отделка потолка цвета Pimento доступна только для Convertible.

† Панель отделки Delta Aluminium является стандартной для F-TYPE R-Dynamic.

†† Панель отделки Knurled Aluminium является стандартной для F-TYPE и опциональной для F-TYPE R-Dynamic.

‡ Отделка потолка цвета Ivory недоступна при наличии панорамной стеклянной крыши.







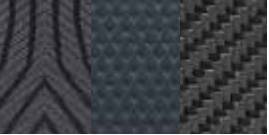

ОПЦИОНАЛЬНЫЕ СИДЕНЬЯ PERFORMANCE С ОТДЕЛКОЙ КОЖЕЙ ПРЕМИУМ-КЛАССА И ИНТЕРЬЕР С ОТДЕЛКОЙ КОЖЕЙ ПРЕМИУМ-КЛАССА [ПРОДОЛЖЕНИЕ]

1	2	3	4	5
СИДЕНЬЯ С ОТСТРОЧКОЙ	ПАНЕЛИ ОТДЕЛКИ	ОТДЕЛКА ПОТОЛКА*	ВЕРХНЯЯ ПАНЕЛЬ С ОТСТРОЧКОЙ	КОВРИКИ
 Ivory и Ebony	 Delta Aluminium <sup>†</sup> , Knurled Aluminium <sup>††</sup> , Carbon Fibre	 Ebony, Grey или Ivory <sup>‡</sup>	 Ebony и Ebony	 Ebony

ОПЦИОНАЛЬНЫЕ СИДЕНЬЯ PERFORMANCE С ОТДЕЛКОЙ КОЖЕЙ ПРЕМИУМ-КЛАССА И ЗАМШЕЙ SUEDECLOTH И ИНТЕРЬЕР С ОТДЕЛКОЙ КОЖЕЙ ПРЕМИУМ-КЛАССА

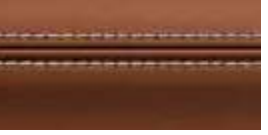
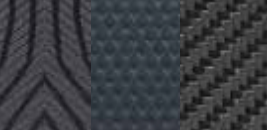
СИДЕНЬЯ С ОТСТРОЧКОЙ	ПАНЕЛИ ОТДЕЛКИ	ОТДЕЛКА ПОТОЛКА	ВЕРХНЯЯ ПАНЕЛЬ С ОТСТРОЧКОЙ	КОВРИКИ
 Ebony и Cirrus	 Delta Aluminium <sup>†</sup> , Knurled Aluminium <sup>††</sup> , Carbon Fibre	 Замша Suedecloth цвета Ebony	 Ebony и Cirrus	 Ebony

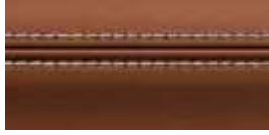
ОПЦИОНАЛЬНЫЕ СИДЕНЬЯ PERFORMANCE С ОТДЕЛКОЙ КОЖЕЙ ПРЕМИУМ-КЛАССА И РАСШИРЕННЫЕ ВАРИАНТЫ ОТДЕЛКИ ИНТЕРЬЕРА КОЖЕЙ ПРЕМИУМ-КЛАССА

СИДЕНЬЯ С ОТСТРОЧКОЙ	ПАНЕЛИ ОТДЕЛКИ	ОТДЕЛКА ПОТОЛКА*	ВЕРХНЯЯ ПАНЕЛЬ С ОТСТРОЧКОЙ	КОВРИКИ
 Pimento и Ebony	 Delta Aluminium <sup>†</sup> , Knurled Aluminium <sup>††</sup> , Carbon Fibre	 Ebony или Pimento <sup>**</sup>	 Pimento и Ebony	 Ebony
 Siena Tan и Cirrus	 Delta Aluminium <sup>†</sup> , Knurled Aluminium <sup>††</sup> , Carbon Fibre	 Ebony	 Siena Tan и Cirrus	 Ebony



# 5 ВЫБЕРИТЕ ИНТЕРЬЕР

Соберите свой автомобиль на сайте: [jaguar.ru](http://jaguar.ru).

На изображении представлен интерьер с опциональными сиденьями Performance с отделкой кожей премиум-класса цвета Pimento и центральной консолью с отделкой Linear Vee Aluminium, кожаной отделкой потолка цвета Ebony, верхней панелью цвета Pimento и ковриками цвета Ebony.



ОБЗОР

ПЕРСОНАЛИЗАЦИЯ

НАЙТИ ДИЛЕРА

ТЕСТ-ДРАЙВ В JAGUAR LAND ROVER EXPERIENCE

КОНФИГУРАТОРЫ

## F-TYPE R

### ЦВЕТОВЫЕ СОЧЕТАНИЯ ОТДЕЛКИ ИНТЕРЬЕРА

СТАНДАРТНЫЕ СИДЕНЬЯ PERFORMANCE С ЛОГОТИПОМ R И ОТДЕЛКОЙ КОЖЕЙ ПРЕМИУМ-КЛАССА И ИНТЕРЬЕР С ОТДЕЛКОЙ КОЖЕЙ ПРЕМИУМ-КЛАССА

1	2	3	4	5
СИДЕНЬЯ С ОТСТРОЧКОЙ	ПАНЕЛИ ОТДЕЛКИ	ОТДЕЛКА ПОТОЛКА*	ВЕРХНЯЯ ПАНЕЛЬ С ОТСТРОЧКОЙ	КОВРИКИ

\* Стандартная отделка тканью Morzine цвета Ebony, опциональные варианты отделки тканью Morzine цвета Grey и замшей Suedecloth цвета Ebony. Опциональные варианты отделки кожей цвета Ebony, Pimento и Ivory.

\*\* Отделка потолка цвета Pimento доступна только для Convertible.

\* Панель отделки Linear Vee Aluminium является стандартной.

\*\* Отделка потолка цвета Ivory недоступна при наличии панорамной стеклянной крыши.



# F-TYPE R

## ЦВЕТОВЫЕ СОЧЕТАНИЯ ОТДЕЛКИ ИНТЕРЬЕРА

СТАНДАРТНЫЕ СИДЕНЬЯ PERFORMANCE С ЛОГОТИПОМ R И ОТДЕЛКОЙ КОЖЕЙ ПРЕМИУМ-КЛАССА И ИНТЕРЬЕР С ОТДЕЛКОЙ КОЖЕЙ ПРЕМИУМ-КЛАССА [ПРОДОЛЖЕНИЕ]

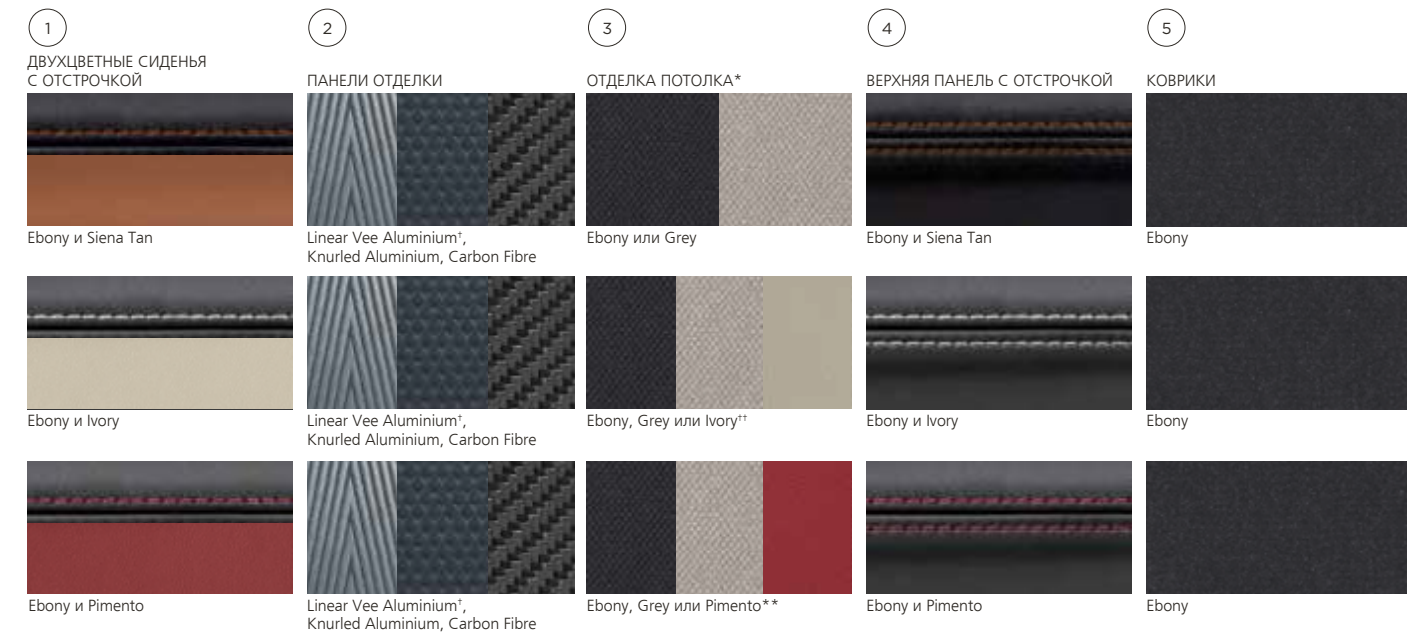

ОПЦИОНАЛЬНЫЕ СИДЕНЬЯ PERFORMANCE С ЛОГОТИПОМ R И ОТДЕЛКОЙ КОЖЕЙ ПРЕМИУМ-КЛАССА И ЗАМШЕЙ SUEDECLOTH И ИНТЕРЬЕР С ОТДЕЛКОЙ КОЖЕЙ ПРЕМИУМ-КЛАССА



ОПЦИОНАЛЬНЫЕ СИДЕНЬЯ PERFORMANCE С ЛОГОТИПОМ R И ОТДЕЛКОЙ КОЖЕЙ ПРЕМИУМ-КЛАССА И РАСШИРЕННЫЕ ВАРИАНТЫ ОТДЕЛКИ ИНТЕРЬЕРА КОЖЕЙ ПРЕМИУМ-КЛАССА

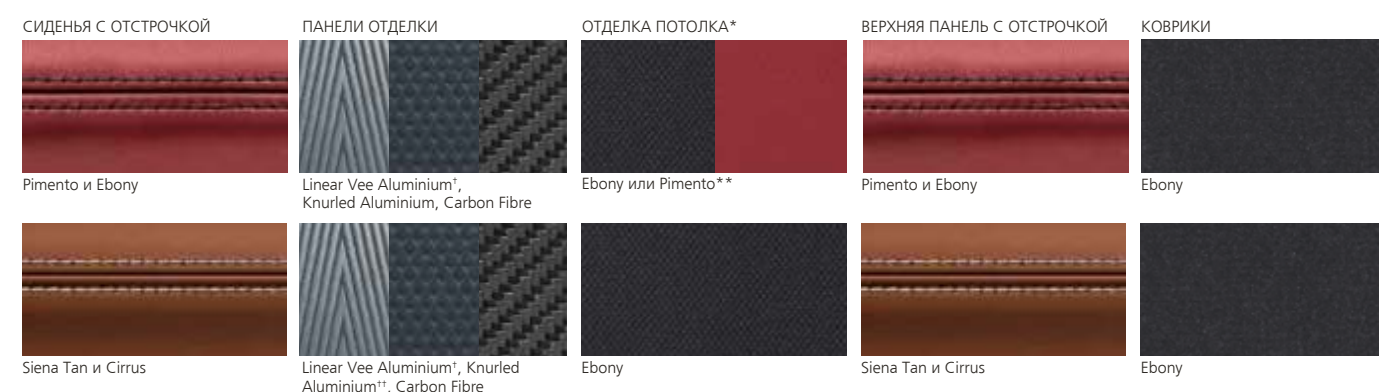

\* Стандартная отделка тканью Morzine цвета Ebony, опциональные варианты отделки тканью Morzine цвета Grey и замшей Suedecloth цвета Ebony. Опциональные варианты отделки кожей цвета Ebony, Pimento и Ivory.

\*\* Отделка потолка цвета Pimento доступна только на автомобилях комплектации Convertible.

† Панель отделки Linear Vee Aluminium является стандартной.

\*\* Отделка потолка цвета Ivory недоступна при наличии панорамной стеклянной крыши.



# 5 ВЫБЕРИТЕ ИНТЕРЬЕР

Соберите свой автомобиль на сайте: [jaguar.ru](http://jaguar.ru).

На изображении представлен интерьер с сиденьями Performance с отделкой кожей премиум-класса цвета Ebony и с ромбовидной прострочкой, а также отстрочкой и окантовкой цвета Cirrus, центральной консолью с отделкой Dark Brushed Aluminium, отделкой потолка цвета Ebony, верхней панелью цвета Ebony и ковриками цвета Ebony.



ОБЗОР

ПЕРСОНАЛИЗАЦИЯ

НАЙТИ ДИЛЕРА

ТЕСТ-ДРАЙВ В JAGUAR LAND ROVER EXPERIENCE

КОНФИГУРАТОРЫ

## F-TYPE SVR

### ЦВЕТОВЫЕ СОЧЕТАНИЯ ОТДЕЛКИ ИНТЕРЬЕРА

СТАНДАРТНЫЕ СИДЕНЬЯ PERFORMANCE SVR С РОМБОВИДНОЙ ПРОСТРОЧКОЙ И ОТДЕЛКОЙ КОЖЕЙ ПРЕМИУМ-КЛАССА И ОТДЕЛКА САЛОНА КОЖЕЙ ПРЕМИУМ-КЛАССА И ЗАМШЕЙ SUEDECLOTH

1	2	3	4	5
СИДЕНЬЯ С ОТСТРОЧКОЙ	ПАНЕЛИ ОТДЕЛКИ	ОТДЕЛКА ПОТОЛКА*	ВЕРХНЯЯ ПАНЕЛЬ С ОТСТРОЧКОЙ	КОВРИКИ
Ebony и Cirrus	Dark Brushed Aluminium <sup>†</sup> или Carbon Fibre	Ebony	Ebony и Cirrus	Ebony
Ebony и Pimento	Dark Brushed Aluminium <sup>†</sup> или Carbon Fibre	Ebony или Pimento**	Ebony и Pimento	Ebony
Ebony и Reims Blue	Dark Brushed Aluminium <sup>†</sup> или Carbon Fibre	Ebony	Ebony и Reims Blue	Ebony

ОПЦИОНАЛЬНЫЕ СИДЕНЬЯ PERFORMANCE SVR С РОМБОВИДНОЙ ПРОСТРОЧКОЙ И ОТДЕЛКОЙ КОЖЕЙ ПРЕМИУМ-КЛАССА И ОТДЕЛКА САЛОНА КОЖЕЙ ПРЕМИУМ-КЛАССА

СИДЕНЬЯ С ОТСТРОЧКОЙ	ПАНЕЛИ ОТДЕЛКИ	ОТДЕЛКА ПОТОЛКА*	ВЕРХНЯЯ ПАНЕЛЬ С ОТСТРОЧКОЙ	КОВРИКИ
Pimento и Ebony	Dark Brushed Aluminium <sup>†</sup> или Carbon Fibre	Ebony или Pimento**	Pimento и Ebony	Ebony
Siena Tan и Cirrus	Dark Brushed Aluminium <sup>†</sup> или Carbon Fibre	Ebony	Siena Tan и Cirrus	Ebony

\* Отделка потолка замшей Suedecloth цвета Ebony является стандартной. Отделка потолка кожей цвета Ebony и Pimento предлагается в качестве опции.

\*\* Отделка потолка кожей цвета Pimento доступна только для Convertible.

† Панель отделки Dark Brushed Aluminium является стандартной.





ОБЗОР

ПЕРСОНАЛИЗАЦИЯ

НАЙТИ ДИЛЕРА

ТЕСТ-ДРАЙВ В JAGUAR LAND ROVER EXPERIENCE

КОНФИГУРАТОРЫ

# 5 ВЫБЕРИТЕ ИНТЕРЬЕР

⚙ Соберите свой автомобиль на сайте: [jaguar.ru](http://jaguar.ru).

Центральная консоль с отделкой Knurled Aluminium

Центральная консоль с отделкой Delta Aluminium

Центральная консоль с отделкой Linear Vee Aluminium и логотипом R

Центральная консоль с отделкой из карбона

Центральная консоль с отделкой Dark Brushed Aluminium и логотипом SVR

Центральная консоль с отделкой из карбона и логотипом SVR

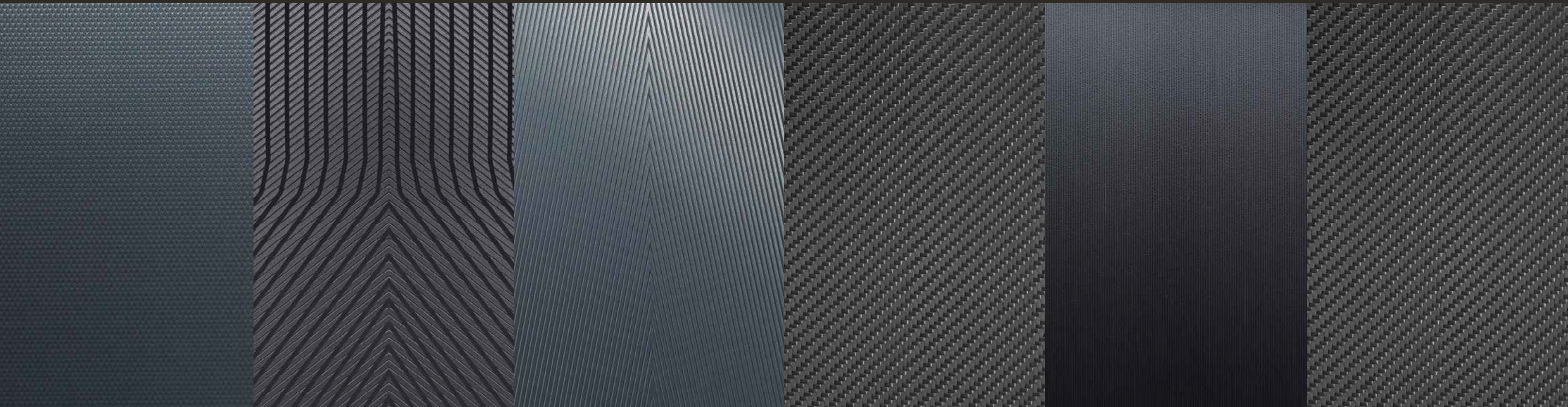

ДВИГАТЕЛЬ

МОДЕЛЬ

ОПЦИИ

ЦВЕТ

КОЛЕСНЫЕ ДИСКИ

ИНТЕРЬЕР

АКСЕССУАРЫ

ТЕХНИЧЕСКИЕ ХАРАКТЕРИСТИКИ





# 6 ВЫБЕРИТЕ АКСЕССУАРЫ JAGUAR

Информацию о полном ассортименте аксессуаров Jaguar можно получить у официального дилера Jaguar или на странице:  
<http://accessories.jaguar.com/ru/ru/>



НА ИЗОБРАЖЕНИИ: F-TYPE R ЦВЕТА YULONG WHITE С ПАКЕТОМ ЭЛЕМЕНТОВ ОТДЕЛКИ ИЗ КАРБОНА SILVER WEAVE



**Накладки на пороги с подсветкой T2R6090**

Элегантные накладки из нержавеющей стали на пороги со стороны водителя и переднего пассажира. Мягкая фосфоресцирующая подсветка голубого цвета включается, когда пассажир или водитель открывают дверь.



**Персонализированные накладки на пороги с подсветкой T2R6091**

Элегантные накладки из нержавеющей стали на пороги со стороны водителя и переднего пассажира. Мягкая фосфоресцирующая подсветка голубого цвета включается, когда пассажир или водитель открывают дверь. Позволяет выбрать различные варианты из одобренного ассортимента.



**Алюминиевые подрулевые лепестки переключения передач T2R6547MMU**

Альтернативный вариант подрулевых лепестков переключения передач из высококачественного алюминия премиум-класса, идеального для точек частого контакта. Лепестки изготовлены из обработанных машинным способом заготовок, вручную отполированы и анодированы, чтобы гарантировать защиту от износа.



**Гибкие держатели для багажа C2D20903**

Позволяют удобно закрепить предметы, перевозимые в багажном отделении.



**Комплект ковриков класса люкс T2R16570PVJ**

Роскошные передние коврики плотностью 2050 г/м<sup>2</sup> с тисненым логотипом Jaguar и окантовкой из нубука. Коврики класса люкс придают интерьеру изысканную завершенность.



**Удерживающая сетка\* T2R22934**

Удерживающая сетка позволяет компактнее расположить вещи в багажном отделении и помогает удерживать незакрепленные предметы, такие как сумки или небольшие коробки.

\* Только для Coupé.



## 6 ВЫБЕРИТЕ АКСЕССУАРЫ JAGUAR

Соберите свой автомобиль на сайте: [jaguar.ru](http://jaguar.ru).



**Боковые вентиляционные решетки с отделкой Silver Weave Carbon Fibre\***  
T2R25198 — левая; T2R25197 — правая

Боковые вентиляционные решетки с отделкой Silver Weave Carbon Fibre прекрасно подчеркнут возможности автомобиля. Дополнены саржевым переплетением формата 2x2, привлекающей внимание алюминиевой нитью и лакированным покрытием High Gloss.



**Воздухозаборники на капоте с отделкой Silver Weave Carbon Fibre**  
T2R25193 — левый, задний привод;  
T2R25191 — правый, задний привод;  
T2R25194 — левый, полный привод;  
T2R25192 — правый, полный привод

Воздухозаборники на капоте с отделкой Silver Weave Carbon Fibre, дополненной саржевым переплетением формата 2x2, алюминиевой нитью и лакированным покрытием High Gloss. Они привлекают внимание, подчеркивают возможности автомобиля и способствуют снижению массы благодаря использованию карбона.



**Накладки на боковые зеркала с отделкой Silver Weave Carbon Fibre**  
T2R25196 — левая; T2R25195 — правая

Накладки на боковые зеркала цвета Silver Weave с отделкой из высококачественного карбона прекрасно подчеркнут возможности автомобиля. С саржевым переплетением формата 2x2, привлекающей внимание алюминиевой нитью и лакированным покрытием High Gloss.



**Воздухозаборники на капоте с отделкой Chrome††**  
T2R5277LML — левый; T2R5276LML — правый

Элементы с блестящей отделкой придают дизайну F-TYPE особую выразительность.



**Накладки на боковые зеркала с отделкой Chrome**  
T2R5399 — левая; T2R5400 — правая

Накладки с хромированной отделкой дополняют стильные боковые зеркала.



**Дуги безопасности с отделкой Chrome\*\***  
T2R5402 — левая; T2R5401 — правая

Элементы с блестящей отделкой придают дизайну F-TYPE особую выразительность.



**Дуги безопасности с отделкой Silver Weave Carbon Fibre\*\***  
T2R23379 — левая; T2R23378 — правая

Дуги безопасности с отделкой Silver Weave Carbon Fibre, дополненной саржевым переплетением формата 2x2, алюминиевой нитью и лакированным покрытием High Gloss. Они не только привлекают внимание и прекрасно подчеркивают возможности автомобиля, но и способствуют снижению массы благодаря использованию карбона.



**Ветровой дефлектор†**  
T2R11321

Ветровой дефлектор, отличающийся простотой установки и эксплуатации, позволяет свести к минимуму сквозняки и шум в салоне даже при движении автомобиля на высоких скоростях. Поставляется в комплекте с сумкой для хранения с логотипом Jaguar.



**Боковые вентиляционные решетки с отделкой Gloss Black\***  
T2R5996 — левая; T2R5995 — правая

Боковые вентиляционные решетки с отделкой Gloss Black и логотипом Jaguar придают автомобилю динамичный облик.



**Всесезонный чехол-тент для автомобиля**  
T2R4364

Всесезонный чехол-тент для F-TYPE с логотипом Jaguar. Защитите свой F-TYPE от различных погодных воздействий, например, дождей, низких температур и пыли. Легко и быстро надевается.

\* Не предлагается для F-TYPE SVR.

\*\* Предлагается только для F-TYPE Convertible.

† Стандартно для F-TYPE R и F-TYPE SVR. Доступно как опция.

†† Не предлагается для моделей с полным приводом.



**Крепление для лыж, устанавливаемое сзади**  
T2R13769 — V6; T2R11987 — V8

Крепление оснащено замком и вмещает до двух пар лыж длиной до 1,9 м. При перевозке лыжи не нагреваются выше температуры окружающей среды, практически не создают шумов и не увеличивают аэродинамическое сопротивление. Механизм скрыт за задним бампером и не бросается в глаза, когда используемые для крепления лыж кронштейны сняты. После первоначальной установки в дилерском центре кронштейн можно с легкостью снять за считанные минуты.



**Решетка радиатора с отделкой Gloss Black**  
T2R13838 — без датчиков парковки;  
T2R13839 — с датчиками парковки

Решетка радиатора и бампер с отделкой High Gloss Black подчеркивают динамичный облик F-TYPE.





ОБЗОР

ПЕРСОНАЛИЗАЦИЯ

НАЙТИ ДИЛЕРА

ТЕСТ-ДРАЙВ В JAGUAR LAND ROVER EXPERIENCE

КОНФИГУРАТОРЫ

## ТЕХНИЧЕСКИЕ ХАРАКТЕРИСТИКИ

 Соберите свой автомобиль на сайте: [jaguar.ru](http://jaguar.ru).

ДВИГАТЕЛИ	F-TYPE И F-TYPE R-DYNAMIC 2,0-ЛИТРОВЫЙ БЕНЗИНОВЫЙ ДВИГАТЕЛЬ I4 С ТУРБОНАДДУВОМ, МОЩНОСТЬЮ 300 Л. С.		3,0-ЛИТРОВЫЙ V6 БЕНЗИНОВЫЙ, С НАГНЕТАТЕЛЕМ, 340 Л. С., ЗАДНИЙ ПРИВОД, АКПП		F-TYPE И F-TYPE R-DYNAMIC 3,0-ЛИТРОВЫЙ БЕНЗИНОВЫЙ ДВИГАТЕЛЬ V6 С НАГНЕТАТЕЛЕМ, МОЩНОСТЬЮ 380 Л. С.	
	Число цилиндров / клапанов на цилиндр	4/4	6/4	6/4	6/4	6/4
Диаметр / ход поршня	мм	83/92,4	84,5/89	84,5/89	84,5/89	84,5/89
Рабочий объем	см³	1 997	2 995	2 995	2 995	2 995
Максимальная мощность	л. с.	300	340	380	380	380
при об/мин		5500	6500	6500	6500	6500
Максимальный крутящий момент	Н·м	400	450	460	460	460
при об/мин		1500-4500	3500-5000	3500-5000	3500-5000	3500-5000
Сжатие	коэффициент:1	9,5	10,5	10,5	10,5	10,5

ХОДОВЫЕ КАЧЕСТВА		COUPÉ АКПП	CONVERTIBLE АКПП	COUPÉ АКПП	CONVERTIBLE АКПП	COUPÉ АКПП	CONVERTIBLE АКПП
0–100 км/ч	секунд	5,7	5,7	5,3	5,3	4,9	4,9
80–120 км/ч	секунд	3,7	3,7	3,3	3,3	3,1	3,1
Максимальная скорость	км/ч	250	250	260	260	275	275

РАСХОД ТОПЛИВА <sup>1</sup>		АКПП	АКПП	COUPÉ АКПП	CONVERTIBLE АКПП	АКПП	АКПП
Городской цикл	л/100 км	8,8	8,8	11,7	11,7	12,0	12,0
Загородный цикл	л/100 км	6,2	6,2	6,5	6,5	6,6	6,6
Комбинированный цикл	л/100 км	7,2	7,2	8,4	8,4	8,6	8,6
Выбросы CO <sub>2</sub> в городском цикле	г/км	200	200	278	278	285	285
Выбросы CO <sub>2</sub> в загородном цикле	г/км	141	141	155	155	158	158
Выбросы CO <sub>2</sub> в комбинированном цикле	г/км	163	163	199	199	203	203
Объем топливного бака (полезный)	л (прибл.)	63,0	63,0	70,0	70,0	70,0	70,0

ГАБАРИТЫ		COUPÉ	CONVERTIBLE	COUPÉ	CONVERTIBLE	COUPÉ	CONVERTIBLE
Длина	мм	4482	4482	4482	4482	4482	4482
Ширина (с зеркалами)	мм	2042	2042	2042	2042	2042	2042
Ширина (со сложными зеркалами)	мм	1923	1923	1923	1923	1923	1923
Высота	мм	1310*	1307*	1311	1308	1311	1308
Колесная база	мм	2622	2622	2622	2622	2622	2622
Колея передних колес	мм	1597**	1597**	1597**	1597**	1597**	1597**
Колея задних колес	мм	1649 <sup>†</sup>	1649 <sup>†</sup>	1649 <sup>†</sup>	1649 <sup>†</sup>	1649 <sup>†</sup>	1649 <sup>†</sup>
Дорожный просвет	мм	100	100	101	101	101	101
Диаметр разворота (от бордюра до бордюра)	м	10,7	10,7	10,7	10,7	10,7	10,7
Объем багажного отделения (для Convertible)	л.	—	207	—	207	—	207
Объем багажного отделения (для Coupé с полкой)	л.	310	—	310	—	310	—
Объем багажного отделения (для Coupé без верхней полки)	л.	408	—	408	—	408	—

МАССА <sup>2</sup>		АКПП	АКПП	COUPÉ	CONVERTIBLE	АКПП	АКПП
Масса от	кг	1525	1545	1577	1597	1594	1614
Полная масса автомобиля	кг	1925	1925	2000	2000	2050	2050

\* 1311 для F-TYPE R-Dynamic Coupé. 1308 для F-TYPE R-Dynamic Convertible. \*\* 1585 с 20-дюймовыми колесными дисками. <sup>†</sup> 1627 с 20-дюймовыми колесными дисками.

<sup>1</sup> Официальные данные испытаний по нормативам ЕС. Только для сравнения. Фактические значения могут отличаться от приведенных. Приведенные данные верны на момент публикации. <sup>2</sup> Свяжитесь с вашим дилером Jaguar для получения дополнительной информации о стоимости установки опционального оборудования. Масса указана для автомобиля в стандартной комплектации. Опциональное оборудование увеличивает массу автомобиля.

F-TYPE И F-TYPE R-DYNAMIC 3,0-ЛИТРОВЫЙ БЕНЗИНОВЫЙ ДВИГАТЕЛЬ V6 С НАГНЕТАТЕЛЕМ, МОЩНОСТЬЮ 380 Л. С., ПОЛНЫЙ ПРИВОД		F-TYPE R 5,0-ЛИТРОВЫЙ БЕНЗИНОВЫЙ ДВИГАТЕЛЬ V8 С НАГНЕТАТЕЛЕМ, МОЩНОСТЬЮ 550 Л. С., ПОЛНЫЙ ПРИВОД		F-TYPE SVR 5,0-ЛИТРОВЫЙ БЕНЗИНОВЫЙ ДВИГАТЕЛЬ V8 С НАГНЕТАТЕЛЕМ, МОЩНОСТЬЮ 575 Л. С., ПОЛНЫЙ ПРИВОД	
	6/4		8/4		8/4
	84,5/89		92,5/93		92,5/93
	2995		5000		5000
	380		550		575
	6500		6500		6500
	460		680		700
	3500–5500		3500		3500
	10,5		9,5		9,5

COUPÉ АКПП	CONVERTIBLE АКПП	COUPÉ АКПП	CONVERTIBLE АКПП	COUPÉ АКПП	CONVERTIBLE АКПП
5,1	5,1	4,1	4,1	3,7	3,7
3,3	3,3	2,5	2,5	2,3	2,3
275	275	300	300	322	314

COUPÉ	CONVERTIBLE	COUPÉ	CONVERTIBLE	COUPÉ	CONVERTIBLE
12,4	12,4	16,2	16,2	16,2	16,2
6,9	6,9	8,5	8,5	8,5	8,5
8,9	8,9	11,3	11,3	11,3	11,3
295	295	386	386	386	386
165	165	203	203	203	203
211	211	269	269	269	269
70,0	70,0	70,0	70,0	70,0	70,0

COUPÉ	CONVERTIBLE	COUPÉ	CONVERTIBLE	COUPÉ	CONVERTIBLE
4482	4482	4482	4482	4475	4475
2042	2042	2042	2042	2042	2042
1923	1923	1923	1923	1923	1923
1311	1308	1311	1308	1311	1308
2622	2622	2622	2622	2622	2622
1597**	1597**	1585	1585	1585	1585
1649 <sup>†</sup>	1649 <sup>†</sup>	1627	1627	1611	1611
104	104	100	100	107	107
11,3	11,3	11,3	11,3	11,3	11,3
—	207	—	207	—	207
310	—	310	—	310	—
408	—	408	—	408	—

COUPÉ	CONVERTIBLE	COUPÉ	CONVERTIBLE	COUPÉ	CONVERTIBLE
1674	1694	1730	1745	1705	1720
2150	2150	2150	2150	2150	2150



## ГАБАРИТЫ

Габаритные размеры указаны для F-TYPE R, Coupé и Convertible. Для получения информации обо всех модификациях ознакомьтесь с разделом «Технические характеристики» на стр. 108 и 109.

**Ширина** (с разложенными зеркалами) — 2 042 мм

**Ширина** (со сложенными зеркалами) — 1 923 мм

**Багажное отделение** — 408 л (Coupé); 207 л (Convertible)



**Диаметр разворота**  
от бордюра до бордюра:  
10,7 м (задний привод)  
11,3 м (полный привод)



Измерения проводились для автомобиля без нагрузки (измерения выполнялись по стандартному методу тестирования VDA с использованием блоков размером 200x100x50 мм; второе значение: со сложенными задними сиденьями.)  
Значения указаны для F-TYPE R. Для получения полной информации о технических характеристиках см. стр. 108–109.  
НА ИЗОБРАЖЕНИИ: F-TYPE R ЦВЕТА YULONG WHITE С УСТАНОВЛЕННЫМИ ОПЦИЯМИ



## МИР JAGUAR JAGUAR EXPERIENCE

Управлять автомобилем легендарной британской марки Jaguar — подлинное наслаждение. Одним уже посчастливилось испытать его, а другим это удовольствие только предстоит. Сидя за рулем автомобиля Jaguar, вы наслаждаетесь комфортом, чувствуете его послушную мощь и не сомневаетесь: он может больше, значительно больше! Окунуться в мир Jaguar вы можете во время динамичного и вдохновляющего тест-драйва в первом в мире центре Jaguar Land Rover Experience в Москве.

Jaguar Experience предлагает целый ряд исключительных возможностей максимально раскрыть и оценить потрясающий потенциал автомобилей Jaguar. Jaguar Experience также может предоставить вам уникальный шанс посетить одну из наших производственных площадок в Великобритании и увидеть лично, как создаются автомобили Jaguar.

Подробности на странице: [jaguar.ru/jaguar-experience](http://jaguar.ru/jaguar-experience)



## ЗА КАДРОМ

Экскурсии по заводу — это уникальная возможность увидеть своими глазами весь процесс создания наших автомобилей, начиная с производства прочной алюминиевой конструкции корпуса автомобиля Jaguar и заканчивая нанесением филигранных завершающих штрихов. Посетив наши сверхсовременные производственные площадки, вы узнаете, как в результате слаженной работы высококвалифицированных специалистов и применения сложнейшего оборудования появляются на свет потрясающие автомобили Jaguar — от мощного F-TYPE до великолепного кроссовера F-PACE.

Подробности на странице: [jaguar.ru](http://jaguar.ru)



## EXPERIENCE

JAGUAR LAND ROVER EXPERIENCE — В ЦЕНТРЕ НАСТОЯЩИХ ЭМОЦИЙ

Jaguar Land Rover Experience открылся в октябре 2015 года и является, пожалуй, самым масштабным проектом компании не только в России, но и во всем мире. Впервые в истории компании весь модельный ряд легендарных инновационных брендов Jaguar и Land Rover можно испытать на одной, специально подготовленной территории. На 13 гектарах расположен полигон с двухкилометровым кольцевым треком, обширной асфальтовой площадкой и внедорожной трассой с 25-ю видами препятствий.

Здесь вы сможете погрузиться в особую атмосферу настоящих эмоций и, с помощью команды квалифицированных инструкторов, получить специальные навыки вождения, которые помогут вам еще увереннее чувствовать себя за рулем вашего Jaguar.

Узнайте больше на странице: [jaguar.ru/jaguar-experience](http://jaguar.ru/jaguar-experience)



Посещение Jaguar Land Rover Experience — лучший способ раскрыть характер культовых автомобилей Jaguar и почувствовать их феноменальный потенциал.

К вашим услугам скоростной кольцевой трек длиной 2 км, площадка для отработки навыков маневрирования и площадка со специальным покрытием, имитирующим лед в любое время года. Если вы еще не определились с моделью, вам предложат выбрать для ознакомительной поездки любой автомобиль модельного ряда компании. Приятно провести время можно в уютном мини-кинотеатре и замечательном ресторане, а для самых маленьких поклонников Jaguar предусмотрена детская трасса, где под наблюдением опытного аниматора юные гости могут принять участие в тест-драйве фирменных электрокаров. Дополнительно на территории Jaguar Land Rover Experience возможна организация различных мероприятий.

Зарезервируйте ваш тест-драйв на сайте: [booking.jlrexperience.ru](http://booking.jlrexperience.ru) или по телефону: 8 800 770 08 28. Вам понадобится только свободное время и желание оказаться в центре настоящих эмоций!



## МИР JAGUAR

Выберите свой F-TYPE и откройте потрясающий мир Jaguar. Jaguar — это гарантия непревзойденной простоты владения и легкости вождения, а также целый ряд эксклюзивных услуг и престижных аксессуаров.



### ПРОГРАММА ЛОЯЛЬНОСТИ: МИР ПРИВИЛЕГИЙ

Причастность к легендарному британскому бренду открывает перед вами целый мир особых преимуществ:

- Карты, дающие три уровня привилегий — Silver, Gold и Platinum — у более чем 370 партнеров нашей компании по всей России и за рубежом, а также другие преимущества
- Особые условия предоставления подменного автомобиля
- Привилегии для клиентов категории Gold и Platinum в части сервисного обслуживания
- Доступ к личному онлайн-кабинету с сервисной историей вашего автомобиля

Это далеко не полный список преимуществ нашей программы лояльности, и она продолжает развиваться, а значит, уже в ближайшем будущем вы сможете насладиться новыми привилегиями.



### ФИНАНСОВЫЕ УСЛУГИ JAGUAR

Гибкость кредитных программ Jaguar Financial Services позволяет подобрать наиболее рациональную форму оплаты покупки автомобиля, исходя из ваших предпочтений, структуры доходов и приемлемой для вас суммы ежемесячного платежа. Особое место в финансовой программе занимают и страховые услуги, которые позволят вам всегда оставаться в зоне комфорта независимо от ситуации. Программа осуществляется в сотрудничестве с крупными и надежными партнерами:

- ВТБ 24 (ПАО), ген. лиц. ЦБ РФ № 1623
- АО «ЮниКредит Банк», ген. лиц. ЦБ РФ № 1
- ООО «Русфинанс Банк», ген. лиц. ЦБ РФ № 1792
- СПАО «Ингосстрах», лиц. ФССН С № 092877

Актуальную информацию о действующих программах вы можете узнать на сайте: [jaguar.ru](http://jaguar.ru) или у менеджера по финансовым услугам вашего дилерского центра Jaguar.

Получить дополнительную информацию можно у официального дилера Jaguar.



### ПРОГРАММА «ПОМОЩЬ НА ДОРОГАХ»

Служба помощи на дорогах гарантирует вам поддержку в любых экстренных ситуациях, начиная от серьезных поломок и заканчивая такими заурядными проблемами, как прокол шин. Вы можете положиться на нашу службу технической помощи на дорогах в любой ситуации.

### ГАРАНТИЯ 3 ГОДА

Гарантии Jaguar соответствуют высочайшим мировым стандартам послепродажного обслуживания и являются одними из самых привлекательных на российском автомобильном рынке:

- Гарантия на автомобиль — 3 года или 100 000 км (в зависимости от того, что наступит раньше)
- Гарантия на лакокрасочное покрытие — 3 года без ограничения пробега
- Гарантия защиты от сквозной коррозии — 6 лет без ограничения пробега



### МОБИЛЬНОЕ ПРИЛОЖЕНИЕ JAGUAR МОБИЛЬНОСТЬ КАК ПРИВИЛЕГИЯ

Мобильное приложение для клиентов Jaguar Land Rover позволяет отобразить на экране мобильного устройства список партнеров нашей компании, готовых предоставить вам особые льготы и привилегии, техническую и сервисную информацию о вашем автомобиле, рейтинги дилеров по уровню послепродажного обслуживания и многое другую полезную информацию. Функционал приложения непрерывно расширяется, становясь все более удобным и информативным.

Скачать приложение в App Store:  
<https://itunes.apple.com/ru/app/jaguar-club/id584327357?ls=1&mt=8>

Скачать приложение в Google Play:  
<https://play.google.com/store/apps/details?id=com.handh.jaguar>



### АВТОМОБИЛИ ДЛЯ БИЗНЕСА

Jaguar производит автомобили премиум-сегмента, идеальные для бизнеса благодаря широкому ассортименту потрясающих моделей и безупречному обслуживанию. Динамичные и узнаваемые автомобили Jaguar помогают компаниям подчеркнуть свою индивидуальность. Мы заботимся о наших клиентах и уделяем особое внимание послепродажному обслуживанию, благодаря чему каждый автомобиль Jaguar поддерживается в великолепном состоянии, дольше работает на пике своих возможностей и отличается максимальной эффективностью для бизнеса.

Узнайте больше на странице: [jaguar.ru/corporate-sales](http://jaguar.ru/corporate-sales)

### КОЛЛЕКЦИЯ JAGUAR

Все, что создает компания Jaguar, отличается высочайшим мастерством исполнения и тщательным вниманием к деталям. Подтверждением этому служит наша коллекция одежды, кожаных аксессуаров и полезных в путешествии вещей. В знак уважения к наследию Jaguar, вдохновленные нашими достижениями и миром автогонок, мы создали эту коллекцию. Чтобы узнать больше, посетите наш интернет-магазин: [shop.jaguar.ru](http://shop.jaguar.ru)





## ГЛОССАРИЙ

### А

#### АКТИВНАЯ СПОРТИВНАЯ ВЫХЛОПНАЯ СИСТЕМА

Эта выхлопная система снабжена активными клапанами. Находясь в открытом положении, они позволяют отработанным газам пройти через задний глушитель по более прямому маршруту, обеспечивая более эффективный и мощный звук. Кроме того, благодаря этой системе водитель может по своему желанию активировать клапаны нажатием кнопки на центральной консоли (при наличии такой опции).

#### АЛГОРИТМ CABIN CORRECTION

Алгоритм Meridian Cabin Correction автоматически и незаметно для пассажиров и водителя корректирует настройки аудиосистемы в зависимости от акустики салона, сохраняя естественный ритм воспроизведения.

#### АМОРТИЗАТОРЫ / АМОРТИЗАЦИЯ

Амортизаторы гасят колебания подвески, возникающие под действием различных сил, повышая комфорт и управляемость автомобиля. Амортизаторы также называют «поглотителями ударов».

### Б

#### БЕНЗИНОВЫЙ ДВИГАТЕЛЬ С НАГНЕТАТЕЛЕМ

Бензиновый двигатель с нагнетателем. Нагнетатель — устройство, которое механически сжимает и нагнетает воздух в двигатель. Он увеличивает мощность двигателя и обеспечивает мгновенную линейную реакцию на любых оборотах.

### Д

#### ДВОЙНОЕ НЕЗАВИСИМОЕ ИЗМЕНЕНИЕ ФАЗ

Двойное независимое изменение фаз — это функция, которая позволяет двигателю регулировать работу впускного и выпускного клапанов независимо друг от друга. Это позволяет увеличить мощность и крутящий момент (особенно на низких оборотах двигателя), а также снизить расход топлива и уровень выбросов.

### И

#### ИНТЕЛЛЕКТУАЛЬНАЯ СИСТЕМА ОСТАНОВКИ / ЗАПУСКА ДВИГАТЕЛЯ «СТОП / СТАРТ»

Эта система представляет собой технологию выключения двигателя при остановке автомобиля с целью экономии топлива и снижения выбросов CO<sub>2</sub>. Двигатель моментально запускается снова, как только водитель снимает ногу с педали тормоза, и набирает обороты еще до нажатия педали газа.

### К

#### КАМЕРА СГОРАНИЯ

Камера сгорания — это часть двигателя, в которой сжигается топливно-воздушная смесь.

#### КОВАНАЯ АЛЮМИНИЕВАЯ ДВУХРЫЧАЖНАЯ ПОДВЕСКА

Передняя и задняя двухрычажная подвеска имеет независимую конструкцию, в которой для крепления колеса используются два рычага. Двухрычажные конструкции обеспечивают превосходную маневренность и управляемость.

#### КСЕНОНОВЫЕ ГОЛОВНЫЕ ФАРЫ

Биксеноновые фары со светодиодными дневными ходовыми огнями в форме буквы «J» улучшают обзор и подчеркивают уникальный стиль.

### Л

#### ЛИТЫЕ БЛОКИ ИЗ АЛЮМИНИЯ

Литье под давлением — это один из способов литья металлов, используемый при производстве алюминиевых блоков для двигателей F-TYPE. При таком способе литья расплавленный металл заливается в форму под высоким давлением. Это позволяет добиться высокой точности размеров и изготавливать детали с более тонкими стенками.

### М

#### МНОГОДИСКОВАЯ МУФТА

В многодисковой муфте используется несколько фрикционных дисков для передачи мощности от двигателя в систему трансмиссии. Благодаря ей снижается прихватывание дисков муфты, повышается показатель передаваемого крутящего момента и снижается усилие, необходимое для работы сцепления, что обеспечивает более быстрое и плавное переключение передач.

#### МОНОБЛОЧНЫЕ ТОРМОЗНЫЕ СУППОРТЫ

Моноблочные тормозные суппорты изготавливаются из цельной заготовки металла методомковки. Благодаря этому повышается устойчивость суппортов к изгибам под нагрузкой, из-за чего они расходуют меньше энергии и обеспечивают неизменно высокую эффективность торможения.

### П

#### ПОДСВЕТКА ИНТЕРЬЕРА

Подсветка интерьера освещает большую часть основных деталей салона и элементов его дизайна мягким голубым фосфоресцирующим светом.

### Р

#### РАЗРАБОТКА МОДЕЛИ С ПРИМЕНЕНИЕМ САПР

Система автоматизированного проектирования (САПР) позволяет использовать компьютерные модели и программное обеспечение для облегчения инженерного анализа.

#### РУЧНОЙ РЕЖИМ

Ручной режим доступен на автомобилях с автоматической коробкой передач. Он позволяет вам вручную переключать передачи.

### С

#### СИСТЕМА ABS

Это антиблокировочная система служит для предотвращения блокировки колес в результате резкого торможения для сохранения контроля над автомобилем.

#### СПЛАВ INCONEL®

Inconel — это семейство аустенитных суперсплавов на никель-хромовой основе. Сплавы Inconel представляют собой устойчивые к окислению и коррозии материалы, которые отлично подходят для эксплуатации в условиях экстремального давления и температур.

### Т

#### ТЕХНОЛОГИЯ MERIDIAN TRIFIELD™

Эксклюзивная технология Trifield™ от Meridian обеспечивает непревзойденное качество звучания для водителя и пассажиров.

### Ц

#### ЦИФРОВОЙ УСИЛИТЕЛЬ

Усилитель с программой цифровой обработки сигналов (DSP) Meridian анализирует ряд параметров, которые могут повлиять на качество звука, обрабатывает их с помощью сложнейших алгоритмов и регулирует воспроизведение. Это обеспечивает звучание высочайшего качества, которое невозможно получить, используя обычные аудиосистемы.

### Э

#### ЭКВАЛАЙЗЕР AUDYSSEY MULTEQ

Эквалайзер Audyssey MultEQ осуществляет цифровую коррекцию любых недостатков, обусловленных особенностями салона, и обеспечивает чистый объемный звук без искажений и помех во всем салоне.

### ОБЗОР

### ПЕРСОНАЛИЗАЦИЯ

### ТЕСТ-ДРАЙВ В JAGUAR LAND ROVER EXPERIENCE

### НАЙТИ ДИЛЕРА

### КОНФИГУРАТОРЫ



### ВАЖНАЯ ИНФОРМАЦИЯ

Компания Jaguar Land Rover Limited постоянно совершенствует характеристики, конструкцию и производственный процесс и вносит соответствующие изменения в документацию. Мы прилагаем все возможные усилия, чтобы обеспечить актуальность содержания печатных материалов. Однако приведенные в данной брошюре спецификации носят исключительно справочный характер и не являются публичной офертой. Дистрибьюторы и ритейлеры не являются уполномоченными агентами Jaguar Land Rover Limited и не имеют права связывать Jaguar Land Rover Limited какими-либо явными или подразумеваемыми обязательствами. Сравнения основаны на собственных данных производителя и результатах испытаний, проведенных перед публикацией.

### ЦВЕТА

В печатных и онлайн-материалах цвета приведены исключительно в справочных целях.

### ЭКОЛОГИЧЕСКИЕ ИННОВАЦИИ JAGUAR

Компания Jaguar Land Rover стремится избавиться от зависимости от ископаемых углеводородов, снизить объем потребления природных ресурсов и уровень выбросов. Это подход, нацеленный на социально-ответственное развитие бизнеса, а именно экологические инновации.

Наш инновационный подход — использование легкого алюминия (в конструкции F-PACE, XF, XE, XJ и F-TYPE) — помогает снизить расход топлива и выбросы CO<sub>2</sub>, а также способствует улучшению управляемости и других ходовых характеристик автомобиля.

В то же время мы рационально используем ресурсы, что позволяет собирать алюминиевый лом после процесса штамповки и перерабатывать его в такие же качественные листы с содержанием вторсырья до 50%. По сравнению с использованием первичного алюминия такая замкнутая цепь переработки способствует снижению выбросов CO<sub>2</sub> в ходе производственного процесса.

В целом, компании Jaguar Land Rover удалось обеспечить сокращение выбросов от поставляемых в страны Европы автомобилей на 25% по сравнению с показателями 2007 года, а организованного выброса CO<sub>2</sub> из расчета на каждый автомобиль — на 30,5%\*. Все наши производственные предприятия сертифицированы в соответствии с ISO14001, объем производственных отходов был снижен на 75%\* на каждый произведенный автомобиль, а расход воды — на 34%\*. (\* По сравнению с показателями 2007 года.)

Наша цель — обеспечить производство с нулевым выбросом углерода к 2020 году, и в данный момент мы компенсируем 100% (пока неизбежных) организованных выбросов CO<sub>2</sub> инвестициями в проекты, обеспечивающие сокращение объема выбросов CO<sub>2</sub> в других сферах. Так мы вносим свой вклад в социальное благополучие. Например, наш удостоившийся наград совместный проект с компанией Lifestraw нацелен на сокращение уровня выбросов. Он позволил предотвратить выбросы 968 000 тонн CO<sub>2</sub> (с момента запуска в 2013) и улучшить качество жизни 2,4 миллионов людей в Кении.

Учитывая рост объемов продаж по всему миру и инвестиций в более эффективные производственные предприятия, мы гордимся результатами, которых нам уже удалось достичь на пути к цели в рамках проекта экологических инноваций. Наши заслуги признаны и независимыми экспертами: в 2013 году мы были признаны самой социально-ответственной компанией Великобритании и включены в рейтинг CR организации Business in the Community, а в 2014 удостоились Королевской премии в номинации «Устойчивое развитие».

Глядя в будущее, мы сформулировали концепцию устойчиво развивающегося бизнеса, которую хотим реализовать к 2020 году. Она ориентирована на непрерывное сокращение объема выбросов выхлопных газов и организованных выбросов CO<sub>2</sub>, создание безотходного производства с нулевым выбросом углерода. Компания Jaguar Land Rover также стремится к 2020 году изменить жизнь 12 миллионов человек в ходе корпоративной программы социальной ответственности.

Meridian является зарегистрированным товарным знаком компании Meridian Audio Ltd.

Название и логотип Bluetooth® принадлежат компании Bluetooth SIG, Inc., и любое их использование компанией Jaguar Land Rover регулируется лицензионным соглашением. Пользоваться навигационной системой следует таким образом, чтобы не отвлекаться от управления автомобилем и не создавать аварийных ситуаций на дороге.

**НА ОБЛОЖКЕ ПРЕДСТАВЛЕН: F-TYPE SVR ЦВЕТА CALDERA RED С УСТАНОВЛЕННЫМИ ОПЦИЯМИ**  
**НА ОБОРОТНОЙ СТОРОНЕ ПРЕДСТАВЛЕН: F-TYPE SVR ЦВЕТА CALDERA RED С УСТАНОВЛЕННЫМИ ОПЦИЯМИ**

Jaguar Land Rover Limited

Зарегистрированный офис: Abbey Road, Whitley, Coventry, CV3 4LF, United Kingdom  
Официальный адрес офиса в России: 141411, Москва, Международное ш., 28 Б, стр. 2, бизнес-парк SKYPOINT  
Регистрационный номер в Англии: 1672070  
jaguar.ru

Апрель 2017/18.5 MY

1X1521820CCOBRURU01P



